

Gärtnern & Leben

eph.
schmidt

Fachhandels-Exklusivprogramm 2024

GEWÄCHSHÄUSER & ZUBEHÖR, METALLGERÄTEHÄUSER & GARTENAUSSTATTUNG

FEP

Dehner

GARTEN & ZOO



Vitavia

PERGART



GLOBEL



VITAVIA ♦ PERGART ♦ GLOBEL

www.eph-schmidt.de



Über den Hersteller

IM GARTEN ZU HAUSE

Seit 1922 stattet das Familienunternehmen eph schmidt aktive Menschen mit hochwertigen Produkten für Garten, Terrasse und Balkon aus.

Dabei sind die Vitavia Gewächshäuser aus eigener Herstellung das Markenzeichen von eph schmidt. Die Hobbygewächshäuser mit Aluminiumrahmen und verschiedenen Verglasungssystemen bringen seit vielen Jahren Hobbygärtnern und Pflanzenliebhabern Freude in ihren Garten. Vom kleinen Balkonhaus auf Rollen (s. Vila, S. 30) über die TÜV-zertifizierte Anbaustation (z. B. Neptun, S. 18) bis zum wohnlichen Premium-Modell mit Pavillon- oder Pultdach (s. Artemis, S. 44) reicht die vielseitige Produktpalette. Sie ermöglicht eph schmidt, Gartenfreunden mit ganz unterschiedlichen Ansprüchen und Budgets ein passendes Vitavia Gewächshaus anzubieten.

Die weitere, sorgsam ausgewählte Gartenausstattung umfasst umfangreiches Gewächshauszubehör (von Vitavia und Pergart, ab S. 52), Früh- und Hochbeete sowie Lagerboxen und Metallgeräthäuser (ab S. 70). Innerhalb des Sortiments etabliert sich dabei die hochwertige Zinalume®-Linie (von Vitavia ab S. 58) – mit einer umfangreichen Auswahl an Hochbeeten, Kaminholzregalen und sogar einem Komposter – immer mehr. In diesem Jahr bietet dieser Katalog mit dem Merlin zum ersten Mal ein Mini-Gewächshaus an, mit dem dekorative und gärtnerische Wünsche – vielleicht ja auch gar nicht die eigenen? – gleichzeitig erfüllt werden können.

Wie gewohnt finden Sie auch diesmal eine Reihe an Gewächshausmodellen und Geräthäusern, die eph schmidt exklusiv für Dehner herstellt, z.B. alle Gewächshäuser mit Nörpelsicherheitsglas im Dach: Achten Sie auf den Hinweis "DEHNER EXKLUSIV".



Zur besseren Übersicht unterscheiden sich die unterschiedlichen Produktkapitel durch einen farbigen Streifen am oberen Rand der Seite. Die inhaltliche Zuordnung können Sie dem Inhaltsverzeichnis auf der folgenden Seite entnehmen.

eph schmidt – über 100 Jahre Erfahrung und Ideen für Ihren Garten!

NEU!



NEU!



NEU!



NEU!



06 GEWÄCHSHÄUSER

Wissenswertes
**HILFREICHE INFOS RUND
UM IHR GEWÄCHSHAUS**

WICHTIGES WISSEN 06

Klassische Modelle
**GEWÄCHSHÄUSER MIT
KLASSISCHEM SATTELDACH**

- POLLUX 2500 – 6200 10
- PRIMUS 2500 – 6200 12
- PONTOS 2500 – 6200 14
- PLUTO 3100 – 7500 16
- NEPTUN 6700 – 11500 18
- NEPTUN PLUS 6700 – 11500 20
- PHÖNIX 6700 – 11500 22
- ORBIT 6700 – 11500 24
- CASSIOPEIA 8300 – 11500 26
- POSEIDON 6200 – 15700 28

Besondere Modelle
**GEWÄCHSHÄUSER MIT
BESONDERER FORM**

- VILA BALKONGEWÄCHSHAUS 30
- IDUNA 5900 – 7600 32
- SATURN 5000 – 11500 34
- SIRIUS ORANGERIE 36
- MINERVA ORANGERIE 36
- STELLAR ORANGERIE 38
- LUNA 4500 – 9000 40
- FORUM 9000 42
- ARTEMIS 7800 – 11500 44
- MOROS 46



Zubehör
**PRAKTISCHE HELFER FÜR
IHR GEWÄCHSHAUS**

- REGALE & TISCHE 52
- LUFT & TEMPERATUR 53
- BASICS 55
- LICHT & SCHATTEN 57
- GARTENARBEIT 57

NEU!



*Häuser mit diesem Button
gibt es nur bei Dehner!*



Vitavia

58 GARTENAUSSTATTUNG

Beete
**FRÜH-, HOCH- UND
HOCHFRÜHBEETE**

- FERONIA, KÖPENHAGEN & BARRISON 58
- OSLO IN&OUT 60
- OSLO 60
- FAUNUS 62

Extras
**DAMIT WIRD IHR GARTEN
ZUR 1. ADRESSE**

- KAMINHOLZREGAL OSLO 64
- KOMPOSTER FÖDDA 66
- MINIGEWÄCHSHAUS MERLIN 68

Vitavia



70 METALLGERÄTEHÄUSER

Metallgerätekäuser
GLOBEL

- SOMNIUM 70
- EMPIRE 72
- CRAFT 74
- SPACER 76
- PLANUS 78
- GRAT 80
- PLATEA 82
- GOAL 84
- ZUBEHÖR GLOBEL 86

GLOBEL

Metallgerätekäuser
VITAVIA

- ATLAS 88
- SIDERA 90

Vitavia

Metallgerätekäuser
PERGART

- ASCONA 92
- MONTREUX 94
- BASEL 96
- LUZERN 98



FAQS ZUM THEMA Gewächshaus

Liebe Leser, wie schön, dass Sie sich den Traum vom eigenen Gewächshaus erfüllen möchten. Hier finden Sie die wichtigsten Fragen und Antworten zur Auswahl des richtigen Gewächshauses.

1. DIE WICHTIGSTEN UNTERSCHIEDSMERKMALE DER VITAVIA GEWÄCHSHÄUSER

Alle Vitavia Gewächshäuser zeichnen sich durch gemeinsame Qualitätsmerkmale wie filigrane Aluminiumprofile aus – die zum langanhaltenden Schutz vor Korrosion und Witterungsschäden entweder eloxiert oder pulverbeschichtet sind. Daher geben wir auf Rahmen und Konstruktion eine Garantie¹⁾ von 15 Jahren.

Vitavia versucht mit seinem breiten Gewächshaussortiment die verschiedenen Bedürfnisse, Geschmäcker und Budgets der Hobbygärtner zu bedienen. Dabei spielen neben der Größe des Gewächshauses vor allem die Art und Technik der Verglasung eine wichtige Rolle. Die drei Verglasungstypen ermöglichen die bedarfsgerechte Ausstattung des Vitavia Gewächshauses mit Hohlkammerplatten (HKP), kristallklarem Sicherheitsglas (ESG) oder einer Kombiverglasung aus Sicherheitsglas (ESG) in den Seiten und Hohlkammerplatten (HKP) im Dach. Exklusiv bei Dehner können Sie bei einigen Modellen auch die Kombiverglasung mit Sicherheitsglas (ESG) in den Seiten und Nörpelsicherheitsglas (NSG) im Dach wählen. Bei der Wahl von ESG überzeugt das Vitavia Gewächshaus durch die überlegene Qualität im Vergleich zum anderweitig häufig verwendeten Blankglas. Mehr zu den Verglasungsoptionen finden Sie unter Punkt 3.

Die verfügbaren Größen zu jedem Gewächshaus finden Sie immer unterhalb des Produktnamens.

Nicht wichtig für das Wohlbefinden der Pflanzen – wohl aber für das der Hobbygärtner – ist oft die Farbe des Gewächshauses. Je nach Modell hat der Gärtner hier die Wahl zwischen blanken, eloxierten Profilen oder einer Pulverbeschichtung in Smaragd, Schwarz oder Weiß.

FARBEN

- AE** Alu eloxiert
- SM** Smaragd pulverbeschichtet
- SW** Schwarz pulverbeschichtet
- WE** Weiß pulverbeschichtet

Mit Hilfe dieser und weiterer Produkt-Buttons erhalten Sie auf jeder Gewächshausseite einen Überblick über erhältliche Farben, Verglasungsoptionen sowie die Glashaltetechnik. So sehen Sie auf den ersten Blick, ob das Gewächshaus zu Ihren wichtigsten Bedürfnissen passt.



2. AUSWAHLKRITERIEN FÜR DAS IDEALE GEWÄCHSHAUS FÜR MICH UND MEINEN GARTEN

Bei der Wahl Ihres Gewächshauses ist es wichtig, zu überlegen, wie Sie es bevorzugt nutzen möchten. Die wichtigsten **AUSWAHLKRITERIEN** und unsere **Empfehlung** im Überblick:

HÖHE DES GEWÄCHSHAUSES

Empfehlung: Planen Sie die endgültige Größe der Pflanzen ein. Bedenken Sie: Aufrechtes Arbeiten schont den Rücken. Und vielleicht wollen Sie auch gerne ohne sich zu bücken ins Gewächshaus kommen.

RAUMBEDARF FÜR PFLANZEN, GARTENARBEIT UND WEITERE GEGENSTÄNDE WIE ARBEITSTISCH, HEIZSYSTEM, GARTENWERKZEUG ETC.

Empfehlung: Planen Sie Raum für genügend Pflanzen und zwar auf dem Höhepunkt der Saison ein. An rauen Tagen arbeitet es sich besser im Gewächshaus, bei schönem Wetter können Zubehörmöbel aus Aluminium leicht und schnell rausgetragen werden. Und lassen Sie sich Raum zum Arbeiten – und vielleicht auch für eine Tasse Kaffee im eigenen Grün. Falls Ihnen das Gärtnern oder auch nur die Ruhe in Ihrem Gewächshaus gefällt, wollen Sie dort vielleicht mehr Zeit verbringen als Sie jetzt ahnen.

ENERGIEEFFIZIENZ

Aufgrund der besseren Isoliereigenschaften sparen Sie Heizenergie bei einem Haus mit Hohlkammerplatten. **Empfehlung:** Sollten in Ihrem Gewächshaus Pflanzen überwintern, empfiehlt sich z.B. eine Eindeckung mit mind. 10 mm starken HKP.

SICHERHEIT

Auf alle Vitavia Gewächshäuser geben wir 15 Jahre Garantie (s. Punkt 1). Unsere Einstiegsmodelle haben wir darüber hinaus 2021 vom TÜV zertifizieren lassen, so dass deren Stabilität und Funktionalität auch von unabhängiger Seite bestätigt ist. Sie erkennen die betreffenden Modelle an diesem Symbol:



Zuletzt ist auch unser Glas sicher: das nach DIN 12150-1 thermisch vorgespannte Glas ist deutlich bruchstabiler als Einfachglas und zerfällt bei Schaden in ungefährliche Stücke.

LICHT

Für die meisten Pflanzen ist Licht gleichbedeutend mit Wachstum und wirkt sich direkt auf den Ertrag aus. Das legt die Verglasung des Gewächshauses mit Glas im Vergleich zum Licht brechenden Polycarbonat nahe. **Empfehlung:** Doch je nachdem, wie sehr Sie sich um die Schattierung kümmern können, empfiehlt sich gerade im Dach u. U. dennoch die Eindeckung mit Hohlkammerplatten, die aufgrund ihrer milchigen Oberfläche den Brennglaseffekt verhindern können. Weitere Infos unter Punkt 3.

ERFAHRUNG UND RESSOURCEN

Empfehlung: Überfordern Sie sich nicht, wenn Sie gerade erst in das Gärtnern einsteigen oder das erste Mal ein Gewächshaus aufbauen. So benötigen einmal angelegte Beete z. B. dauerhaft Ihren Arbeitseinsatz.

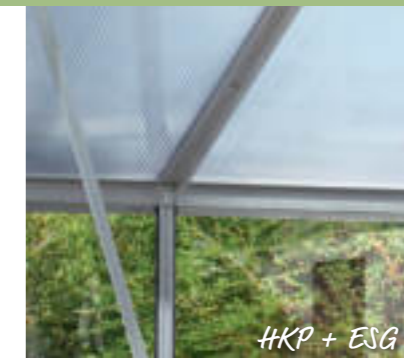
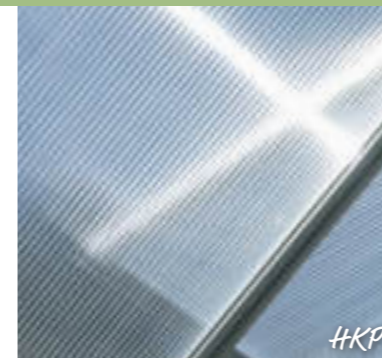

3. VITAVIA VERGLASUNGSARTEN

Was die beste Verglasungsart für Ihr Gewächshaus ist, hängt vom hauptsächlichsten Einsatz ab. Folgend finden Sie die wichtigsten Vorteile der von uns verwendeten Verglasungstypen:



HOHLKAMMERPLATTEN (HKP)²⁾

Vorteile: Hohlkammerplatten (HKP) isolieren mehr als Klarglas und Sicherheitsglas, sodass Pflanzen besser vor Kälte und starken Temperaturschwankungen geschützt sind. Dies bedeutet, dass sich Ihr Gewächshaus mit HKP im Sommer langsamer aufwärmt und im Winter nicht so schnell auskühlt. Vitavia Gewächshäuser sind i.d.R. mit ca. 6 mm, manchmal 4 mm, einzelne auch mit ca. 10 und 16 mm starken Hohlkammerplatten erhältlich. Je stärker die HKP, desto höher die Isolierleistung.



Vitavia HKP werden in Deutschland hergestellt und haben einen integrierten UV-Schutz. Sie sind an der Längsseite geschlossen, was ihre Stabilität an den Glashaltetpunkten erhöht. Aufgrund ihrer herausragenden Qualität gewähren wir 10 Jahre Garantie¹⁾ gegen Verwitterung.



KRISTALLKLARES SICHERHEITSGLAS (ESG)³⁾

Vorteile: Unser kristallklares Sicherheitsglas (ESG) hat eine Stärke von ca. 3 mm. Es lässt das Licht quasi ungefiltert einfallen – sorgt also für maximale Sonnenausbeute. In den Seiten lässt Glas die Sicht ungetrübt, sowohl beim Blick aus dem Gewächshaus heraus als auch in das Gewächshaus hinein. Glasscheiben sind schwerer als Hohlkammerplatten und erhöhen somit das Gewicht und die Stabilität des Hauses.



KOMBIVERGLASUNG...

Vorteile: In den Seiten verbleibt bei der Kombiverglasung das kristallklare Sicherheitsglas (ESG), sodass der Blick nach draußen ungestört bleibt.

...MIT HOHLKAMMERPLATTEN

Hohlkammerplatten auf dem Dach verbessern die Isoliereigenschaften, brechen das Licht weich, sodass Ihre Pflanzen vor direkter Sonneneinstrahlung geschützt sind. Die schonendere Vormittags- und Nachmittags-sonne strahlt hingegen quasi ungefiltert durch die mit Sicherheitsglas versehenen Seiten. Die UV-Beschichtung sorgt für eine lange Haltbarkeit der HKP und schützt darüber hinaus Ihre Gewächshausausstattung.

... MIT NÖRPELGLAS

Vorteile: Unser Nörpelsicherheitsglas (NSG) hat eine Stärke von ca. 4 mm. Es besitzt im Gegensatz zum klassischen Sicherheitsglas eine raue und geriffelte Oberfläche. Vorteilhaft gegenüber dem kristallklaren ESG ist, dass die Sonnenstrahlen gebrochen werden und so ein diffuses Licht entsteht. Durch die Verwendung im Dach sind die Pflanzen so vor Verbrennung geschützt.

GLASHALTETECHNIK

Zur Befestigung der Hohlkammerplatten oder Glasscheiben kommen je nach Gewächshausmodell unterschiedliche Techniken zum Einsatz:



Federklammertechnik (A)

Etablierter, unkomplizierter Verglasungstyp, leichter Austausch von Scheiben – auch im Nachhinein.



Einstecktechnik (B)

Konstruktives Einfassen der HKP im Zwischenprofil, immer kombiniert mit weiterer Haltetechnik an den Außenkanten.



Einschubtechnik (C)

Verglasungstyp mit erhöhter Windstabilität durch Einschub der Platte oder Scheibe in das Profil.



Einfasstechnik (D)

Einfassen der Scheiben zwischen Profil und durchgängiger Polycarbonatleiste für hohe Windstabilität.



Doppelrahmenteknik (E)

Überlegene Verglasungstechnik mit verschraubten Aluminiumleisten für besondere Windstabilität und hochwertigen Look.



4. SELBER AUFBAUEN

Vitavia Gewächshäuser sind für den Aufbau durch "Laien" konstruiert: Es handelt sich um Bausätze mit gut bilderten, übersichtlichen Anleitungen, die die Montage schrittweise zeigen. Ergänzend gibt es zu vielen Gewächshäusern und Aufbausritten kurze Clips auf unserem Youtube-Kanal: Vitavia Aufbau-Clips.

Planen Sie für den Aufbau auch kleiner Modelle ein Wochenende und helfende Hände ein. Und **WICHTIG...**

...bevor Sie anfangen:

1. Bereiten Sie im Vorfeld den Untergrund nach den in der jeweiligen Montageanleitung angegebenen Maßen vor (s. S. 8)
2. Die Verglasung muss an einem Stück erfolgen, planen Sie daher hierfür einen ganzen Tag ein. Die Verglasung sollte außerdem bei Windstille, oder wenn nur wenig Wind herrscht, vorgenommen werden.

¹⁾Garantiebedingungen unter: www.vitavia.de/service/garantiebestimmungen ²⁾Beim Einsatz von Hohlkammerplatten beachten Sie den einseitigen UV-Schutz: Die mit dem Schutz versehene Seite muss immer nach außen zeigen. Zur Kennzeichnung der Außenseite ist diese Seite mit einer Schutzfolie oder am Rand mit einem Aufdruck versehen. Bei Hohlkammerplatten, die mit der Folie gekennzeichnet sind, vergessen Sie bitte niemals, die Außenseite zu markieren, bevor die Folie entfernt wird! Nachträglich ist optisch nicht mehr zu erkennen, welche die UV-beschichtete Seite ist.

Und nur bei richtiger Verwendung von Hohlkammerplatten macht eine Beheizung des Gewächshauses Sinn. ³⁾Beim Einsatz von kristallklarem Sicherheitsglas (ESG) im Dach bedenken Sie bitte, dass Ihre Pflanzen in sonnenintensiven Zeiten durch zusätzliche Schattierhilfen (siehe Seite 57) vor dem Brennglaseffekt geschützt werden sollten.

5. DER GEWÄCHSHAUSUNTERGRUND

Jedes Vitavia Gewächshaus braucht ein Bodenfundament, auf dem es fest verankert werden muss. Für einen sorgenfreien Aufbau ist das richtige Fundament entscheidend: Es sollte absolut eben und rechtwinklig sein. Einige Modelle benötigen zusätzlich eine Rahmenunterkonstruktion, unter anderem, um die Gleitfähigkeit der Schiebetüren sicherzustellen.



RAHMENUNTERKONSTRUKTION

Stahlblechfundamentrahmen

Eine einfache und schnelle Wahl für die Unterkonstruktion ist der Stahlblechfundamentrahmen. Nur er ist für alle Fundamenttypen geeignet. Zu allen Gewächshäusern, die eine Unterkonstruktion benötigen, wird auf den Produktseiten ein passender Stahlblechfundamentrahmen angeboten.

Lattenkonstruktion

Alternativ zum Stahlblechfundamentrahmen fertigen Sie anhand der Maßangabe aus der jeweiligen Montageanleitung eine Lattenkonstruktion an. Diese besteht aus wetterfestem, imprägniertem Holz und ist mind. 18 mm stark und max. 32 mm breit. Die Lattenkonstruktion ist nicht für das Punktfundament geeignet.

FUNDAMENT

Falls keine ebene, feste Stellfläche wie ein Plattenfundament, eine Terrasse, oder ähnliches vorhanden ist, haben Sie mehrere Optionen, ein Fundament zu bauen. Bitte beachten Sie, dass die folgenden Ausführungen keine fachmännische Beratung ersetzen.

Punktfundament aus Beton

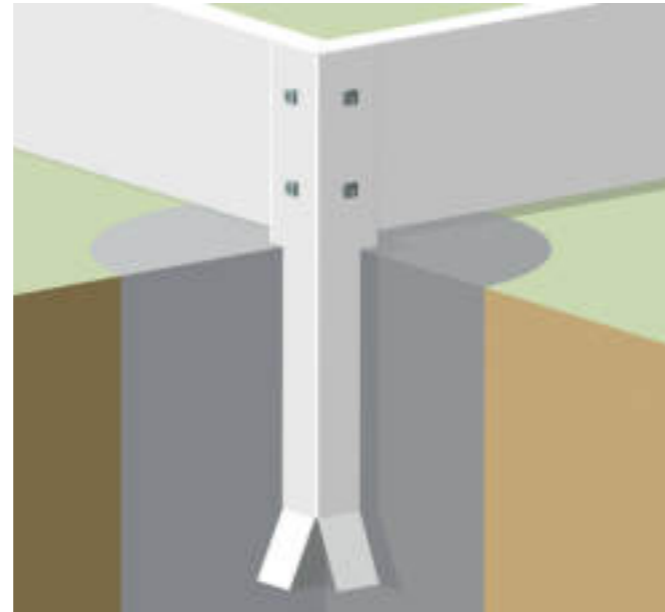

Das Punktfundament sollten Sie ausschließlich in Verbindung mit einem Stahlblechfundamentrahmen nutzen.

Bitte montieren Sie den Stahlblechfundamentrahmen gemäß der Anleitung. Markieren Sie die Punkte, an denen Sie die Fundamentbeine einlassen wollen. Heben Sie frostfreie, 60 bis 80 cm tiefe Löcher an diesen Stellen aus, ca. 30 bis 40 cm breit. Schütten Sie ca. 20 cm Frostschutzkies (Schotter) ein und verdichten Sie ihn standfest. Lassen Sie die Fundamentbeine ein und füllen Sie die Löcher zuletzt mit Magerbeton aus. Bitte achten Sie darauf, dass der Stahlblechfundamentrahmen rechtwinklig und eben steht. Ein späteres Ausrichten, nach der Aushärtung des Betons, ist nicht möglich.

Die Gründung durch das Punktfundament lässt sich alternativ durch unsere Erdanker umsetzen (s. S. 86).



Streifenfundament aus Beton

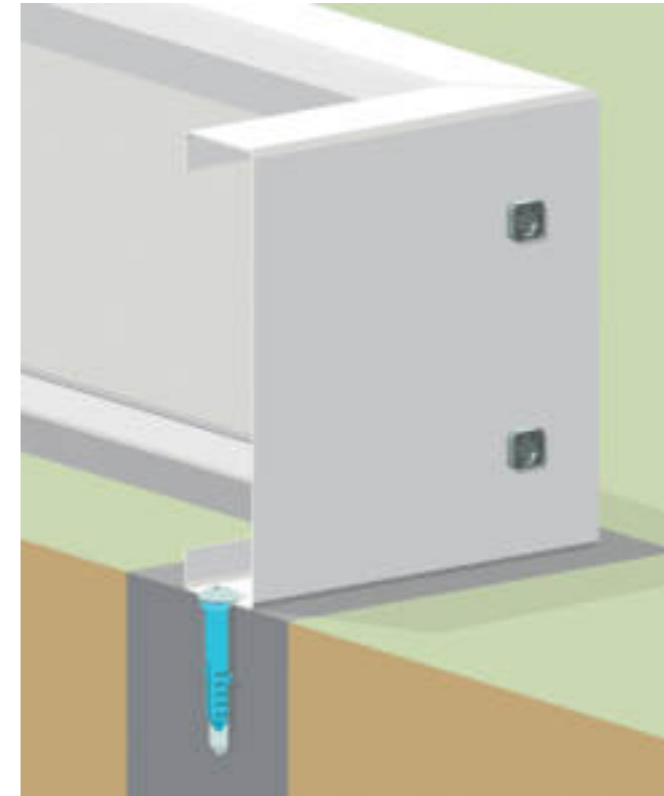

Bei dieser Art der Fundamentierung heben Sie gemäß dem Sockelmaß einen ausreichend breiten Graben (s. Montageanleitung) aus, 60 bis 80 cm tief, sodass das Fundament frostfrei gründet. Füllen Sie ca. 20 cm Frostschutzkies ein und verdichten Sie ihn. Der Kiesgrund kann um weitere Lagen erhöht werden, mindestens 30 cm Höhe sollten für den Beton bleiben.

Bauen Sie eine Schalung und gießen Sie zuletzt Ihren Fundamentstreifen aus Magerbeton. Erst wenn das Streifenfundament komplett ausgehärtet ist, setzen Sie den Stahlblechfundamentrahmen oder Ihre Lattenkonstruktion auf den Sockel und verschrauben sie miteinander. Modelle ohne Unterkonstruktion verschrauben Sie direkt. Achten Sie immer auf die rechtwinklige Ausrichtung.

Fundamentsockel aus Betonstein, behandeltem Holz oder Kunststoff

Die Fundamentierung mit Fertigteilen, z. B. aus Betonstein, die senkrecht in die Erde gelassen werden, weist eine ähnliche Funktionsweise wie das gegossene Streifenfundament auf.

Heben Sie gemäß dem Sockelmaß einen frostsicheren Graben aus, 60 bis 80 cm tief. Füllen Sie diesen mit Frostschutzkies, dabei lagenweise alle 20 cm standfest verdichten, die Gesamthöhe angepasst an Ihre Sockelsteine. Ein Ausgleichsbett aus Split erleichtert das Ausrichten der Steine in Höhe und Flucht.

Füllen Sie die Erde um die Steine so auf, dass die Steine senkrecht stehen und seitlich fixiert sind. Dann verdichten Sie zuletzt die Erde um den Sockel. Anstelle von Betonsteinen können Sie auch Fertigteile aus Kunststoff oder imprägniertem Holz verwenden.

Ein Fundamentplan ist in der Montageanleitung eines jeden Gewächshauses enthalten. Gern stellen wir Ihnen auf Wunsch einen Fundamentplan vor der Lieferung des Gewächshauses zur Verfügung.

Eine allgemeine Anleitung zum Bau eines Fundamentes, sowie den für Ihr Gewächshaus passenden Fundamentplan erhalten Sie auf Anfrage von unserem Kundendienst. In der Montageanleitung finden Sie den Fundamentplan im Kapitel "0".

6. DER OPTIMALE STANDORT

Für die langfristige Freude an Ihrem Gewächshaus ist der richtige Standort entscheidend. Achten Sie darauf, dass das Gewächshaus möglichst windgeschützt und in der Nähe Ihres Hauses oder Gartenhauses steht. So verhindern Sie Sturmschäden und schnelles Auskühlen in den kälteren Monaten und sichern die einfache Versorgung mit Strom und Wasser.

Natürlich ist ein Ort mit möglichst hoher, natürlicher Lichteinstrahlung empfehlenswert. Idealerweise ist das Gewächshaus von Nord nach Süd ausgerichtet. Denken Sie daran, die gesetzlichen Bestimmungen einzuhalten, wie z. B. den korrekten Grenzabstand zum Nachbargrundstück.

7. PASSENDES ZUBEHÖR

Vitavia verfügt über ein umfangreiches Zubehörrepertoire, das thematisch gegliedert im Zubehörteil ab Seite 52 aufgeführt ist.

8. VERSICHERUNGSSCHUTZ FÜRS GEWÄCHSHAUS

Falls Sie eine Gebäudeversicherung für Ihr Wohnhaus abgeschlossen haben, empfiehlt es sich, der Versicherungsgesellschaft den Erwerb des Gewächshauses anzuzeigen. Bei vielen Versicherungen genügt dies, und das Gewächshaus ist ohne zusätzliche Kosten mitversichert. Andere Versicherungsgesellschaften verlangen einen geringen jährlichen Beitrag. Damit ist das Gewächshaus gegen Sturmschäden ab Windstärke 8 versichert.

Haben Sie weitere Fragen?

Der Kundendienst von eph schmidt beantwortet sie – und hilft Ihnen gerne bei technischen Problemen weiter. Rufen Sie einfach an oder schreiben Sie eine Mail.

KONTAKTDATEN

Tel.: +49 231-941 655-70
(Mo-Do: 9.00-15.00 Uhr, Fr: 8.00-12.00 Uhr)
Mail: kundendienst@eph-schmidt.de



POLLUX

2500-6200

Sie wollen endlich gärtnern, Ihr Gemüse auch im Gewächshaus anbauen? Dann ist das Pollux genau das Richtige für Sie!

Unter dem Dach unseres beliebten Modells machen sich selbst Einsteiger mit wenig Aufwand viel Freude: Einfacher Aufbau, wählbare Größen und eine solide Grundausstattung sind Ihre Garantien für den reinen Genuss.

Dank seiner kompletten Eindeckung mit Hohlkammerplatten (HKP) ist die Verglasung nahezu bruchstark und besitzt zudem bessere Isoliereigenschaften als ein Glashaus. Darüber hinaus sorgt die Kombination von Einsteck- und Einfasstechnik (s. S. 7) dafür, dass die HKP auf ganzer Länge vom Profil eingefasst werden. Beim eigenen Aufbau garantiert die durchdachte und leichte Aluminium-Konstruktion des Pollux problemloses Handling.

Weitere Erleichterung beim Aufbau, gleitfähige Schiebetüren und eine langfristig ebene Ausrichtung verspricht der Stahlfundamentrahmen. Den gibt es zusammen mit einem Regenfallrohr-Set beim Modell 3800 auch günstig im Set!

Holen Sie sich Pollux in den Garten und Leichtigkeit in Ihr Leben!

Genussgärtnerei
leicht gemacht



Kurz & Knapp

- ✓ Klammerfreie Verglasung dank Kombination von Einsteck- und Einfasstechnik
- ✓ Hochwertige Oberflächen für langfristigen Schutz gegen Korrosion
- ✓ HKP-Verglasung zum Schutz vor dem Brennglaseffekt
- ✓ Dachfenster für zuverlässige Be- und Entlüftung
- ✓ 4 verschiedene Größen für die richtige Portion Arbeit und Genuss

POLLUX 6200¹⁾ - HKP - SMARAGD²⁾

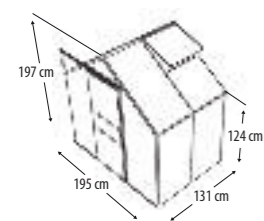

POLLUX 2500

Grundfläche: ca. 2,5 m² | Außenmaß: B 195 x L 131 x H 197 cm | Sockelmaß: B 192 x L 130 cm | Türmaß: 61 x 161 cm | Dachfenster: 1 | Verglasung: HKP ca. 4 mm | Farbe: Alu eloxiert, Smaragd oder Schwarz pulverbeschichtet

Verglasung	Farbe	Art.-Nr.	Preis €
HKP 4 mm	Alu eloxiert	4412045	379,99
HKP 4 mm	Smaragd ²⁾	5017678	399,99
HKP 4 mm	Schwarz ²⁾	4412052	399,99

ab 379,99

STAHLFUNDAMENTRAHMEN

Farbe	Art.-Nr.	Preis €
Lichtgrau	4412995	99,99
Smaragd	5378138	139,99
Schwarz	4413001	139,99

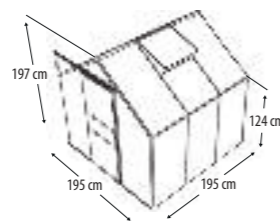

POLLUX 3800

Grundfläche: ca. 3,8 m² | Außenmaß: B 195 x L 195 x H 197 cm | Sockelmaß: B 192 x L 192 cm | Türmaß: 61 x 161 cm | Dachfenster: 1 | Verglasung: HKP ca. 4 mm | Farbe: Alu eloxiert, Smaragd oder Schwarz pulverbeschichtet

Verglasung	Farbe	Art.-Nr.	Preis €
HKP 4 mm	Alu eloxiert	4412060	459,99
HKP 4 mm	Smaragd ²⁾	5017702	499,99
HKP 4 mm	Schwarz ²⁾	4412078	499,99

ab 459,99

STAHLFUNDAMENTRAHMEN

Farbe	Art.-Nr.	Preis €
Lichtgrau	4413019	119,99
Smaragd	5378252	169,99
Schwarz	4413027	169,99

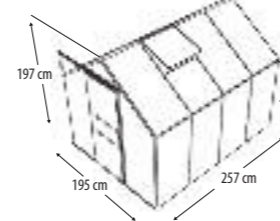

POLLUX 5000

Grundfläche: ca. 5,0 m² | Außenmaß: B 195 x L 257 x H 197 cm | Sockelmaß: B 192 x L 254 cm | Türmaß: 61 x 161 cm | Dachfenster: 1 | Verglasung: HKP ca. 4 mm | Farbe: Alu eloxiert, Smaragd oder Schwarz pulverbeschichtet

Verglasung	Farbe	Art.-Nr.	Preis €
HKP 4 mm	Alu eloxiert	4412086	599,99
HKP 4 mm	Smaragd ²⁾	5017819	649,99
HKP 4 mm	Schwarz ²⁾	4412094	649,99

ab 599,99

STAHLFUNDAMENTRAHMEN

Farbe	Art.-Nr.	Preis €
Lichtgrau	4413035	129,99
Smaragd	5378328	189,99
Schwarz	4413043	189,99

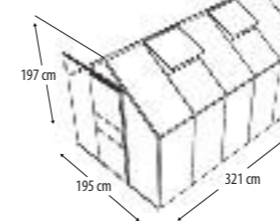

POLLUX 6200

Grundfläche: ca. 6,2 m² | Außenmaß: B 195 x L 257 x H 197 cm | Sockelmaß: B 192 x L 254 cm | Türmaß: 61 x 161 cm | Dachfenster: 2 | Verglasung: HKP ca. 4 mm | Farbe: Alu eloxiert, Smaragd oder Schwarz pulverbeschichtet

Verglasung	Farbe	Art.-Nr.	Preis €
HKP 4 mm	Alu eloxiert	5017918	679,99
HKP 4 mm	Smaragd ²⁾	5013230	779,99
HKP 4 mm	Schwarz ²⁾	5013248	779,99

ab 679,99

STAHLFUNDAMENTRAHMEN

Farbe	Art.-Nr.	Preis €
Lichtgrau	6801724	199,99
Smaragd	6801732	269,99
Schwarz	6801740	269,99

FARBEN



VERGLASUNG



GLASHALTTECHNIK



Eckprofile Zwischenprofile

GARANTIEN¹⁾



ANGEBOTS-SET

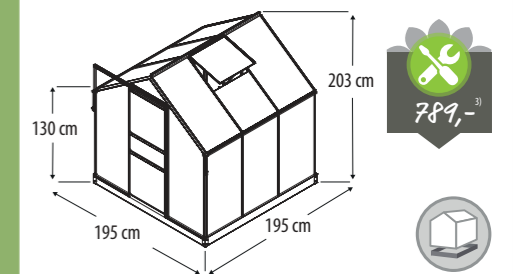

POLLUX 3800 IM SET

Für eine sorgenfreie Gartensaison: Sichern Sie sich das Pollux-3800-Set mit Stahlfundamentrahmen und Regenfallrohren.

SET-PREIS

Gewächshaus Pollux 3800 + Regenfallrohr-Set + Stahlfundamentrahmen (in passender Farbe)

POLLUX 3800 SET 1
Alu eloxiert, HKP 4 mm
Art.-Nr.: 4412102

~~609,99~~
549,99 €¹⁾

POLLUX 3800 SET 2
Schwarz²⁾, HKP 4 mm
Art.-Nr.: 4412110

~~699,99~~
599,99 €¹⁾

PRIMUS

2500-6200

Gehen Sie mit leichtem Schritt voran bei den Hobbygärtnern: Solider Gewächshausrahmen aus Aluminium, Isoliereigenschaften quasi nach Wahl und eine schöne und windstabile Verglasungstechnik machen das Haus zum Einstiegsmodell mit Stressfrei-Garantie.

Die Isoliereigenschaften variieren je nach Verglasungsart. Hier können Sie zwischen Hohlkammerplatten (HKP) und kristallklarem Sicherheitsglas (ESG) wählen. So lässt Glas Licht und Wärme quasi ungefiltert ins Gewächshaus, gibt die Wärme aber bei fallenden Temperaturen auch schnell wieder ab – zumindest schneller als ein mit HKP ausgestattetes Haus. Glasmodelle bestechen aber auch durch die „klassische“ Glasoptik. Kristallklares Sicherheitsglas (ESG) ist gehärtetes Glas, bricht daher nicht scharfkantig und sorgt somit für mehr Sicherheit. Allerdings sollte man an sonnigen Tagen das Abschattieren nicht vergessen, um die Pflanzen vor Verbrennung zu schützen.

Hohlkammerplatten hingegen brechen das Licht leicht und bieten höhere Isoliereigenschaften: Je stärker die HKP, desto besser die Isolierung. Die HKP bestehen bei Vitavia stets aus UV-stabilisiertem Polycarbonat mit geschlossenen Längsseiten. Für das Primus sind sie in ca. 4 mm und in ca. 6 mm Stärke erhältlich. Die Verglasung des Dachfensters hat bei HKP immer eine Stärke von ca. 4 mm. HKP sind darüber hinaus bruchsicher und leichter als Glas.

Das Modell Primus ist TÜV-zertifiziert. Es hat eine leichtgängige, kugelgelagerte Schiebetür mit einer Breite von 61 cm und einer Höhe von 161 cm. Je nach Größe ist es serienmäßig mit 1-2 Dachfenstern ausgestattet. Auch die Regenrinnen gehören zur Standardausstattung.



Kurz & Knapp

TÜV-zertifiziert

✓ Verglasung wahlweise mit ESG oder zwei verschiedenen HKP-Stärken

✓ Leichter Aufbau

✓ Kugelgelagerte Schiebetür mit Öse für ein Vorhängeschloss

✓ Inkl. Dachfenster, Regenrinnen

PRIMUS 3800¹⁾ – HKP – SMARAGD²⁾

Stressfrei starten

FARBEN



VERGLASUNG



GLASHALTETECHNIK



GARANTIEN¹⁾

15 JAHRE GARANTIE
AUF KONSTRUKTION UND RAHMEN

10 JAHRE GARANTIE
AUF HOHLKAMMERPLATTEN GEGEN VERWITTERUNG



PRIMUS 6200¹⁾ – ESG – ALU ELOXIERT
HIER AUSGESTATTET MIT STAHLFUNDAMENTRAHMEN

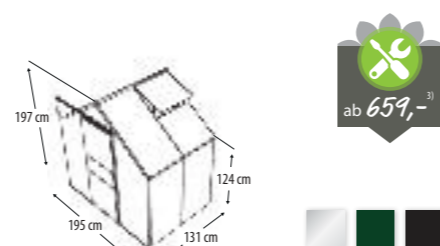

PRIMUS 2500

Grundfläche: ca. 2,5 m² | Außenmaß: B 195 x L 131 x H 197 cm | Sockelmaß: B 192 x L 130 cm | Türmaß: 61 x 161 cm | Dachfenster: 1 | Verglasung: HKP 4 o. 6 mm oder ESG ca. 3 mm (Klinkerverglasung), | Farbe: Alu eloxiert, Smaragd oder Schwarz pulverbeschichtet

Verglasung	Farbe	Art.-Nr.	Preis €
HKP 4 mm	Alu eloxiert	6802110	349,99
HKP 4 mm	Smaragd ²⁾	6881965	399,99
HKP 4 mm	Schwarz ²⁾	6802268	399,99
HKP 6 mm	Alu eloxiert	6802128	449,99
HKP 6 mm	Smaragd ²⁾	6881973	549,99
HKP 6 mm	Schwarz ²⁾	6802276	549,99
ESG	Alu eloxiert	6802136	549,99
ESG	Smaragd ²⁾	6881957	639,99
ESG	Schwarz ²⁾	6802284	639,99

ab 349,99

STAHLFUNDAMENTRAHMEN (H 12,5 cm)

Farbe	Art.-Nr.	Preis €
Lichtgrau	6801997	129,99
Smaragd	6802003	149,99
Schwarz	6802011	149,99

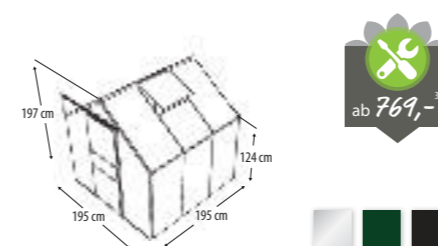

PRIMUS 3800

Grundfläche: ca. 3,8 m² | Außenmaß: B 195 x L 195 x H 197 cm | Sockelmaß: B 192 x L 192 cm | Türmaß: 61 x 161 cm | Dachfenster: 1 | Verglasung: HKP 4 o. 6 mm oder ESG ca. 3 mm (Klinkerverglasung), | Farbe: Alu eloxiert, Smaragd oder Schwarz pulverbeschichtet

Verglasung	Farbe	Art.-Nr.	Preis €
HKP 4 mm	Alu eloxiert	6802144	449,99
HKP 4 mm	Smaragd ²⁾	6802235	499,99
HKP 4 mm	Schwarz ²⁾	6881999	499,99
HKP 6 mm	Alu eloxiert	6802151	549,99
HKP 6 mm	Smaragd ²⁾	6802243	649,99
HKP 6 mm	Schwarz ²⁾	6882005	649,99
ESG	Alu eloxiert	6802169	649,99
ESG	Smaragd ²⁾	6802250	749,99
ESG	Schwarz ²⁾	6881981	749,99

ab 449,99

STAHLFUNDAMENTRAHMEN (H 12,5 cm)

Farbe	Art.-Nr.	Preis €
Lichtgrau	6802029	149,99
Smaragd	6802037	179,99
Schwarz	6802045	179,99

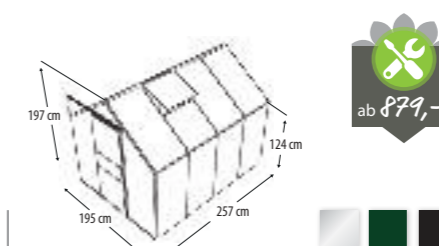

PRIMUS 5000

Grundfläche: ca. 5,0 m² | Außenmaß: B 195 x L 257 x H 197 cm | Sockelmaß: B 192 x L 254 cm | Türmaß: 61 x 161 cm | Dachfenster: 2 | Verglasung: HKP 4 o. 6 mm oder ESG ca. 3 mm (Klinkerverglasung), | Farbe: Alu eloxiert, Smaragd oder Schwarz pulverbeschichtet

Verglasung	Farbe	Art.-Nr.	Preis €
HKP 4 mm	Alu eloxiert	6802177	579,99
HKP 4 mm	Smaragd ²⁾	6882039	649,99
HKP 4 mm	Schwarz ²⁾	6882047	649,99
HKP 6 mm	Alu eloxiert	6802185	699,99
HKP 6 mm	Smaragd ²⁾	6882054	849,99
HKP 6 mm	Schwarz ²⁾	6882062	849,99
ESG	Alu eloxiert	6802193	799,99
ESG	Smaragd ²⁾	6882013	979,99
ESG	Schwarz ²⁾	6882021	979,99

ab 579,99

STAHLFUNDAMENTRAHMEN (H 12,5 cm)

Farbe	Art.-Nr.	Preis €
Lichtgrau	6802052	169,99
Smaragd	6802060	229,99
Schwarz	6802078	229,99

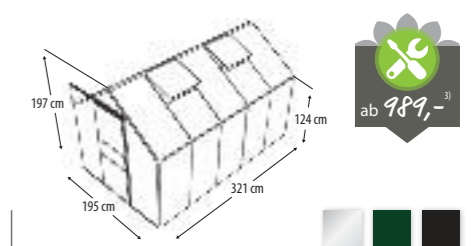

PRIMUS 6200

Grundfläche: ca. 6,2 m² | Außenmaß: B 195 x L 321 x H 197 cm | Sockelmaß: B 192 x L 317 cm | Türmaß: 61 x 161 cm | Dachfenster: 2 | Verglasung: HKP 4 o. 6 mm oder ESG ca. 3 mm (Klinkerverglasung), | Farbe: Alu eloxiert, Smaragd oder Schwarz pulverbeschichtet

Verglasung	Farbe	Art.-Nr.	Preis €
HKP 4 mm	Alu eloxiert	6802201	749,99
HKP 4 mm	Smaragd ²⁾	6882096	899,99
HKP 4 mm	Schwarz ²⁾	6882104	899,99
HKP 6 mm	Alu eloxiert	6802219	879,99
HKP 6 mm	Smaragd ²⁾	6882112	999,99
HKP 6 mm	Schwarz ²⁾	6882120	999,99
ESG	Alu eloxiert	6802227	949,99
ESG	Smaragd ²⁾	6882070	1.149,99
ESG	Schwarz ²⁾	6882088	1.149,99

ab 749,99

STAHLFUNDAMENTRAHMEN (H 12,5 cm)

Farbe	Art.-Nr.	Preis €
Lichtgrau	6801724	199,99
Smaragd	6801732	269,99
Schwarz	6801740	269,99

PONTOS

2500-6200

Beim Pontos haben die Produktentwickler an den Einsteiger mit besonderem Anspruch an Komfort und Ästhetik gedacht und so ein Modell mit dem gewissen Etwas geschaffen.

Das TÜV-zertifizierte Pontos bietet alles, was der Einsteiger zum Gewächshausgärtner benötigt: Eine große Auswahl an relativ kleinen Anbauflächen und eine Grundausstattung, mit der sofort gestartet werden kann.

Im Vergleich zu vielen Einsteigermodellen leistet sich das Pontos vier Verglasungsvarianten. Der Gewächshausgärtner kann zwischen der Kombiverglasung mit ESG-Klinkerverglasung in den Seiten und Hohlkammerplatten (HKP, ca. 6 mm) oder Nörpelsicherheitsglas (NSG) auf dem Dach, der vollständigen ESG-Verglasung und der durchgängigen HKP-Eindeckung (ca. 4 mm oder 6 mm stark) wählen. Während die Hohlkammerplatten zusätzlich die Isoliereigenschaften des Gewächshauses verbessern, ermöglicht das Nörpelsicherheitsglas die komplette Verglasung mit echtem Glas. Die Befestigung der Verglasung erfolgt mit Glasfederklammern.

Darüber hinaus punktet das Pontos mit einem Extra an Komfort: Die bodentiefe Türschwelle erlaubt den barrierefreien Zugang durch die 1,74 m hohe und 0,61 m breite Tür und verhindert so ein Stolpern, auch wenn der Sack Blumenerde auf dem Arm einmal die Sicht versperrt.

Gute Aussichten für Einsteiger

NEU!
HKP 4 mm

Kurz & Knapp

TÜV TÜV-zertifiziert

- ✓ Komfortzugang mit bodentiefer Türschwelle
- ✓ Wahlweise komplett mit ESG, HKP oder mit Kombiverglasung für sanftes Licht und freie Sicht
- ✓ Leichter Aufbau
- ✓ Kugelgelagerte Schiebetür mit Öse für ein Vorhängeschloss
- ✓ Inkl. Dachfenster, Regenrinnen + Stahlfundamentrahmen (H: 12,5 cm)

IM DACH AUCH MIT Nörpelsicherheitsglas

DEHNER
Exklusiv



PONTOS 6200¹⁾ - KOMBI-NÖRPEL - SCHWARZ²⁾

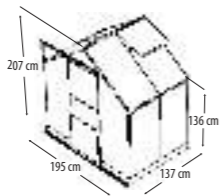

ab 779,-³⁾

PONTOS 2500

Grundfläche: ca. 2,5 m² | Außenmaß: B 195 x L 137 x H 207 cm | Sockelmaß: B 194 x L 138 cm | Türmaß: 61 x 174 cm | Dachfenster: 1 | Verglasung: HKP ca. 4 oder 6 mm, ESG ca. 3 mm (Klinkerverglasung), ESG ca. 3 mm (Klinkerverglasung) + Dach HKP ca. 6 mm oder ESG ca. 3 mm + Dach NSG ca. 4 mm (jeweils Klinkerverglasung) | Farbe: Alu eloxiert, Smaragd oder Schwarz pulverbeschichtet | Inklusive Stahlfundamentrahmen (H 12,5 cm)

Verglasung	Farbe	Art.-Nr.	Preis €
HKP 4 mm	Alu eloxiert	5013321	499,99
HKP 4 mm	Smaragd ²⁾	5013826	549,99
HKP 4 mm	Schwarz ²⁾	5014212	549,99
HKP 6 mm	Alu eloxiert	6801799	599,99
HKP 6 mm	Smaragd ²⁾	6801831	649,99
HKP 6 mm	Schwarz ²⁾	6801872	649,99
ESG	Alu eloxiert	6801765	649,99
ESG	Smaragd ²⁾	6801807	689,99
ESG	Schwarz ²⁾	6801849	689,99
ESG + Dach HKP	Alu eloxiert	6801773	649,99
ESG + Dach HKP	Smaragd ²⁾	6801815	689,99
ESG + Dach HKP	Schwarz ²⁾	6801856	689,99
ESG + Dach NSG	Alu eloxiert	6801781	649,99
ESG + Dach NSG	Smaragd ²⁾	6801823	689,99
ESG + Dach NSG	Schwarz ²⁾	6801864	689,99

ab 499,99

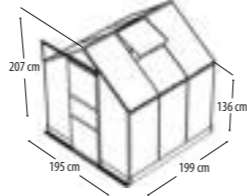

ab 889,-³⁾

PONTOS 3800

Grundfläche: ca. 3,8 m² | Außenmaß: B 195 x L 199 x H 207 cm | Sockelmaß: B 194 x L 202 cm | Türmaß: 61 x 174 cm | Dachfenster: 1 | Verglasung: HKP ca. 4 oder 6 mm, ESG ca. 3 mm (Klinkerverglasung), ESG ca. 3 mm (Klinkerverglasung) + Dach HKP ca. 6 mm oder ESG ca. 3 mm + Dach NSG ca. 4 mm (jeweils Klinkerverglasung) | Farbe: Alu eloxiert, Smaragd oder Schwarz pulverbeschichtet | Inklusive Stahlfundamentrahmen (H 12,5 cm)

Verglasung	Farbe	Art.-Nr.	Preis €
HKP 4 mm	Alu eloxiert	5013610	599,99
HKP 4 mm	Smaragd ²⁾	5014105	669,99
HKP 4 mm	Schwarz ²⁾	5014303	669,99
HKP 6 mm	Alu eloxiert	6801880	699,99
HKP 6 mm	Smaragd ²⁾	6801914	759,99
HKP 6 mm	Schwarz ²⁾	6881825	759,99
ESG	Alu eloxiert	4412128	699,99
ESG	Smaragd ²⁾	6801930	799,99
ESG	Schwarz ²⁾	6881817	799,99
ESG + Dach HKP	Alu eloxiert	4412136	699,99
ESG + Dach HKP	Smaragd ²⁾	6801948	799,99
ESG + Dach HKP	Schwarz ²⁾	6881791	799,99
ESG + Dach NSG	Alu eloxiert	4414801	699,99
ESG + Dach NSG	Smaragd ²⁾	6801955	799,99
ESG + Dach NSG	Schwarz ²⁾	6881809	799,99

ab 599,99

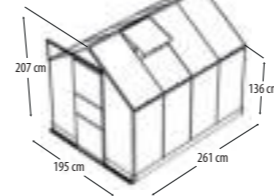

ab 1.009,-³⁾

PONTOS 5000

Grundfläche: ca. 5 m² | Außenmaß: B 195 x L 261 x H 207 cm | Sockelmaß: B 194 x L 262 cm | Türmaß: 61 x 174 cm | Dachfenster: 1 | Verglasung: HKP ca. 4 oder 6 mm, ESG ca. 3 mm (Klinkerverglasung), ESG ca. 3 mm (Klinkerverglasung) + Dach HKP ca. 6 mm oder ESG ca. 3 mm + Dach NSG ca. 4 mm (jeweils Klinkerverglasung) | Farbe: Alu eloxiert, Smaragd oder Schwarz pulverbeschichtet | Inklusive Stahlfundamentrahmen (H 12,5 cm)

Verglasung	Farbe	Art.-Nr.	Preis €
HKP 4 mm	Alu eloxiert	5013750	749,99
HKP 4 mm	Smaragd ²⁾	5014196	849,99
HKP 4 mm	Schwarz ²⁾	5014378	849,99
HKP 6 mm	Alu eloxiert	6801898	779,99
HKP 6 mm	Smaragd ²⁾	6881866	899,99
HKP 6 mm	Schwarz ²⁾	6881908	899,99
ESG	Alu eloxiert	4412144	879,99
ESG	Smaragd ²⁾	6881858	949,99
ESG	Schwarz ²⁾	6881890	949,99
ESG + Dach HKP	Alu eloxiert	4412151	879,99
ESG + Dach HKP	Smaragd ²⁾	6881833	949,99
ESG + Dach HKP	Schwarz ²⁾	6881874	949,99
ESG + Dach NSG	Alu eloxiert	4414819	879,99
ESG + Dach NSG	Smaragd ²⁾	6881841	949,99
ESG + Dach NSG	Schwarz ²⁾	6881882	949,99

ab 749,99

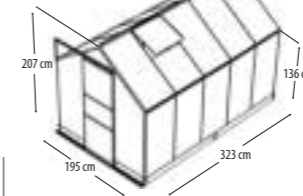

ab 1.129,-³⁾

PONTOS 6200

Grundfläche: ca. 6,2 m² | Außenmaß: B 195 x L 324 x H 207 cm | Sockelmaß: B 194 x L 325 cm | Türmaß: 61 x 174 cm | Dachfenster: 2 | Verglasung: HKP ca. 4 oder 6 mm, ESG ca. 3 mm (Klinkerverglasung), ESG ca. 3 mm (Klinkerverglasung) + Dach HKP ca. 6 mm oder ESG ca. 3 mm + Dach NSG ca. 4 mm (jeweils Klinkerverglasung) | Farbe: Alu eloxiert, Smaragd oder Schwarz pulverbeschichtet | Inklusive Stahlfundamentrahmen (H 12,5 cm)

Verglasung	Farbe	Art.-Nr.	Preis €
HKP 4 mm	Alu eloxiert	5013792	899,99
HKP 4 mm	Smaragd ²⁾	5014204	999,99
HKP 4 mm	Schwarz ²⁾	5014535	999,99
HKP 6 mm	Alu eloxiert	6801906	939,99
HKP 6 mm	Smaragd ²⁾	6881940	1.079,99
HKP 6 mm	Schwarz ²⁾	6801922	1.079,99
ESG	Alu eloxiert	4412169	1.079,99
ESG	Smaragd ²⁾	6881932	1.149,99
ESG	Schwarz ²⁾	6802086	1.149,99
ESG + Dach HKP	Alu eloxiert	4412177	1.079,99
ESG + Dach HKP	Smaragd ²⁾	6881916	1.149,99
ESG + Dach HKP	Schwarz ²⁾	6802094	1.149,99
ESG + Dach NSG	Alu eloxiert	4414827	1.079,99
ESG + Dach NSG	Smaragd ²⁾	6881924	1.149,99
ESG + Dach NSG	Schwarz ²⁾	6802102	1.149,99

ab 899,99

FARBEN



VERGLASUNG



GLASHALTETECHNIK



GARANTIEN¹⁾



PLUTO

3100-7500

Dank seines durchdachten Gesamtdesigns und seiner schönen Details hat sich das Pluto zum beliebten Klassiker unter Einsteigern und Gewächshauskennern entwickelt.

Abgeflachte Designprofile und breitere HKP-Felder verleihen dem Gewächshaus Pluto schon auf den ersten Blick einen schicken und großzügigen Look. Die Firsthöhe von über 2 m, eine 1,36 m hohe Traufe und die 1,64 m hohe Tür, selbst in der kleinsten Version, sind keine Selbstverständlichkeiten unter den Einsteigermodellen und gewähren viel Raum.

Die komplette HKP-Vergrasung, in einer Stärke von ca. 4 oder 6 mm, bietet bessere Isoliereigenschaften als Glas und schützt Pflanzen vor dem sogenannten Brennglaseffekt: Das Licht wird durch das HKP-Dach leicht gebrochen und fällt daher nicht gebündelt auf die Oberfläche der Gewächshauspflanzen. Die Hohlkammerplatten werden in die schönen Profile geschoben, von ihnen also auf voller Länge eingefasst. Das sieht nicht nur gut aus, sondern macht das ganze Haus auch windstabil.

Weitere Optionen wie der wählbare Einsatz der Tür als Schwing- oder Schiebetür und der mitgelieferte Stahlfundamentrahmen (H 12,5 cm) machen das Pluto zum Einsteigermodell mit Klasse.

NEU!
Farbe

Kurz & Knapp

- ✓ Abgeflachte Designprofile
- ✓ Tür wahlweise als Schwing- oder Schiebetür montierbar
- ✓ Breite Felder für mehr Lichteinfall
- ✓ Komplett klammerfreie HKP-Vergrasung
- ✓ Solide Isoliereigenschaften und Schutz vor dem Brennglaseffekt dank HKP-Vergrasung
- ✓ 12,5 cm Stahlfundamentrahmen im Lieferumfang enthalten
- ✓ Serienmäßige Dachfenster und Regenrinnen

PLUTO 4600¹⁾ - HKP - SCHWARZ²⁾

Form in Funktion

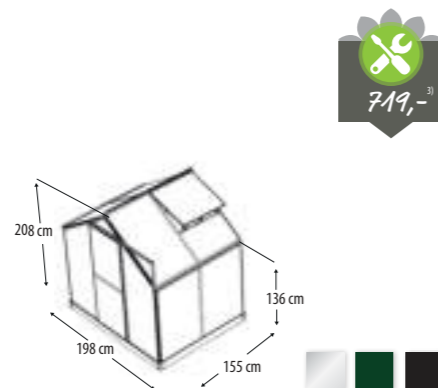

PLUTO 3100

Grundfläche: ca. 3,1 m² | Außenmaß: B 198 x L 155 x H 208 cm | Sockelmaß: B 190 x L 153 cm | Türmaß: 60 x 164 cm | Dachfenster: 1 | Vergrasung: HKP ca. 4 mm oder HKP ca. 6 mm | Farbe: Alu eloxiert, Smaragd oder Schwarz pulverbeschichtet | Inkl. Stahlfundamentrahmen (H 12,5 cm)

Verglasung	Farbe	Art.-Nr.	Preis €
HKP 4 mm	Alu eloxiert	4412185	679,99
HKP 4 mm	Smaragd ²⁾	4412201	759,99
HKP 4 mm	Schwarz ²⁾	4486981	759,99
HKP 6 mm	Alu eloxiert	4412193	779,99
HKP 6 mm	Smaragd ²⁾	441237	899,99
HKP 6 mm	Schwarz ²⁾	4487955	899,99

ab 679,99

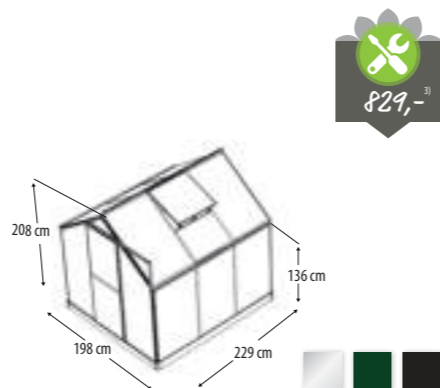

PLUTO 4600

Grundfläche: ca. 4,5 m² | Außenmaß: B 198 x L 229 x H 208 cm | Sockelmaß: B 190 x L 226 cm | Türmaß: 60 x 164 cm | Dachfenster: 1 | Vergrasung: HKP ca. 4 mm oder HKP ca. 6 mm | Farbe: Alu eloxiert, Smaragd oder Schwarz pulverbeschichtet | Inkl. Stahlfundamentrahmen (H 12,5 cm)

Verglasung	Farbe	Art.-Nr.	Preis €
HKP 4 mm	Alu eloxiert	4411245	799,99
HKP 4 mm	Smaragd ²⁾	4411260	899,99
HKP 4 mm	Schwarz ²⁾	4489126	899,99
HKP 6 mm	Alu eloxiert	4411252	949,99
HKP 6 mm	Smaragd ²⁾	4411278	1.099,99
HKP 6 mm	Schwarz ²⁾	4489209	1.099,99

ab 799,99

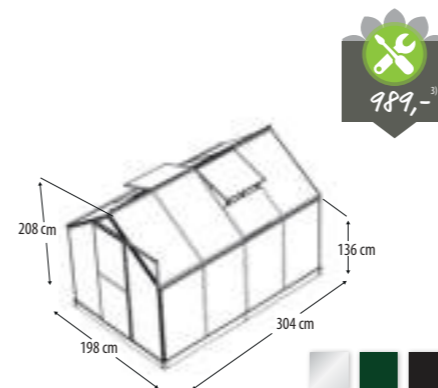

PLUTO 6000

Grundfläche: ca. 6 m² | Außenmaß: B 198 x L 304 x H 208 cm | Sockelmaß: B 190 x L 302 cm | Türmaß: 60 x 164 cm | Dachfenster: 1 | Vergrasung: HKP ca. 4 mm oder HKP ca. 6 mm | Farbe: Alu eloxiert oder Smaragd pulverbeschichtet | Inkl. Stahlfundamentrahmen (H 12,5 cm)

Verglasung	Farbe	Art.-Nr.	Preis €
HKP 4 mm	Alu eloxiert	4411286	949,99
HKP 4 mm	Smaragd ²⁾	4411302	1.079,99
HKP 4 mm	Schwarz ²⁾	4492005	1.079,99
HKP 6 mm	Alu eloxiert	4411294	1.129,99
HKP 6 mm	Smaragd ²⁾	4411310	1.299,99
HKP 6 mm	Schwarz ²⁾	4492021	1.299,99

ab 949,99

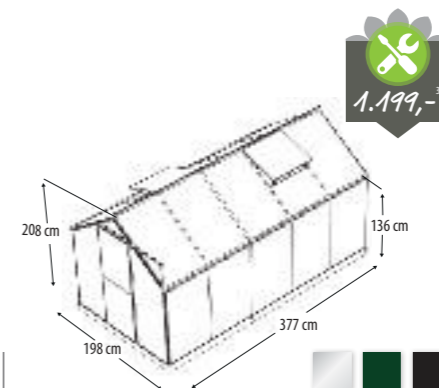

PLUTO 7500

Grundfläche: ca. 7,5 m² | Außenmaß: B 198 x L 377 x H 208 cm | Sockelmaß: B 190 x L 375 cm | Türmaß: 60 x 164 cm | Dachfenster: 2 | Vergrasung: HKP ca. 4 mm oder HKP ca. 6 mm | Farbe: Alu eloxiert, Smaragd oder Schwarz pulverbeschichtet | Inkl. Stahlfundamentrahmen (H 12,5 cm)

Verglasung	Farbe	Art.-Nr.	Preis €
HKP 4 mm	Alu eloxiert	4411328	1.099,99
HKP 4 mm	Smaragd ²⁾	4411344	1.249,99
HKP 4 mm	Schwarz ²⁾	4492260	1.249,99
HKP 6 mm	Alu eloxiert	4411336	1.299,99
HKP 6 mm	Smaragd ²⁾	4411351	1.499,99
HKP 6 mm	Schwarz ²⁾	4492419	1.499,99

ab 1.099,99

FARBEN



VERGLASUNG

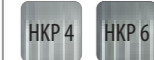

GLASHALTETECHNIK



GARANTIEN¹⁾

15 JAHRE GARANTIE¹⁾
AUF KONSTRUKTION UND RAHMEN

10 JAHRE GARANTIE¹⁾
AUF HOHLKAMMERPLATTEN GEGEN VERWITTERUNG



NEPTUN

6700-11500

Seine grundsolide Konstruktion und seine variablen Ausbauelemente machen das Neptun zu einem vielseitigen Haus für Gärtner mit ganz verschiedenen Interessen.

Mit dem TÜV-zertifizierten Modell können Hobbygärtner den Einstieg in das nächste Gewächshaus-Level wagen. Seiten und First sind höher als die der Einstiegsmodelle und so auch die möglichen Anbauflächen. Zur besseren Anpassung auf den hauptsächlichen Einsatz kann das Gewächshaus unterschiedlich ausgestattet werden. So sind zwei verschiedene Verglasungsarten erhältlich: Die Kombiverglasung besteht aus ca. 3 mm starkem kristallklarem Sicherheitsglas (ESG) in den Seiten und ca. 4 bzw. 6 mm starken Hohlkammerplatten (HKP) im Dach. Bei der Klinkerverglasung werden die Scheiben überlappend montiert und mit Federklammern im Aluminiumprofil fixiert. Für die Verglasung mit Hohlkammerplatten werden die Scheiben in voller Höhe zwischen Profilen und Zwischenprofilen mit Federklammern befestigt. Dank der besseren Isolierung eignen sie sich besser zum Gärtnern am Anfang oder am Ende der Gartensaison.

Zwei Dachfenster und die leichtgängige Schiebetür sorgen für gute Belüftung. Die große Auswahl an Größen und Farben runden das Angebot unseres Allrounders ab.

NEU!
HKP 4 mm

Kurz & Knapp

TÜV TÜV-zertifiziert

- ✓ Höhere Seiten für bequemeres Arbeiten
- ✓ Professionelle Kombiverglasung erhältlich mit HKP im Dach zum Schutz vor zu intensiver Sonne
- ✓ Komplette HKP-Verglasung für bessere Isolierung möglich
- ✓ Grundflächen bis 11,5 m²
- ✓ Inkl. Dachfenster, Regenrinnen



NEPTUN 6700¹⁾ - KOMBI - ALU ELOXIERT - HIER AUSGESTATTET MIT STAHLFUNDAMENTRAHMEN UND HOCHBEETEN OSLO IN&OUT (S. 60)

Universalhaus für anspruchsvolle Gärtner

FARBEN



VERGLASUNG



GLASHALTETECHNIK



GARANTIEN¹⁾



NEPTUN 6700

Grundfläche: ca. 6,7 m² | Außenmaß: B 257 x L 258 x H 230 cm | Sockelmaß: B 254 x L 254 cm | Türmaß: 60 x 175 cm | Dachfenster: 2 | Verglasung: HKP ca. 4 oder 6 mm, ESG ca. 3 mm (Klinkerverglasung) + Dach HKP ca. 6 mm | Farbe: Alu eloxiert, Smaragd oder Schwarz pulverbeschichtet

Verglasung	Farbe	Art.-Nr.	Preis €
HKP 4 mm	Alu eloxiert	4492443	929,99
HKP 4 mm	Smaragd ²⁾	4493649	1.099,99
HKP 4 mm	Schwarz ²⁾	4494928	1.099,99
HKP 6 mm	Alu eloxiert	4411443	1.149,99
HKP 6 mm	Smaragd ²⁾	4411450	1.399,99
HKP 6 mm	Schwarz ²⁾	4411468	1.399,99
ESG + Dach HKP	Alu eloxiert	4411476	1.299,99
ESG + Dach HKP	Smaragd ²⁾	4411484	1.549,99
ESG + Dach HKP	Schwarz ²⁾	4411492	1.549,99

ab 929,99

STAHLFUNDAMENTRAHMEN (H 6 cm)

Farbe	Art.-Nr.	Preis €
Lichtgrau	4413316	199,99
Smaragd	4413324	239,99
Schwarz	4413332	239,99

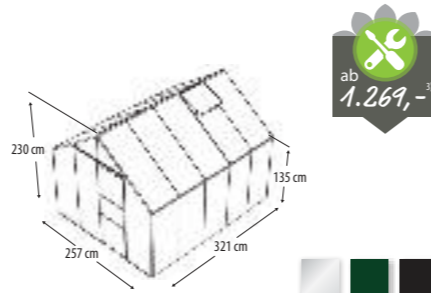

NEPTUN 8300

Grundfläche: ca. 8,3 m² | Außenmaß: B 257 x L 321 x H 230 cm | Sockelmaß: B 254 x L 317 cm | Türmaß: 60 x 175 cm | Dachfenster: 2 | Verglasung: HKP ca. 4 oder 6 mm, ESG ca. 3 mm (Klinkerverglasung) + Dach HKP ca. 6 mm | Farbe: Alu eloxiert, Smaragd oder Schwarz pulverbeschichtet

Verglasung	Farbe	Art.-Nr.	Preis €
HKP 4 mm	Alu eloxiert	4492500	1.069,99
HKP 4 mm	Smaragd ²⁾	4493664	1.289,99
HKP 4 mm	Schwarz ²⁾	4495065	1.289,99
HKP 6 mm	Alu eloxiert	4411500	1.349,99
HKP 6 mm	Smaragd ²⁾	4411518	1.549,99
HKP 6 mm	Schwarz ²⁾	4411526	1.549,99
ESG + Dach HKP	Alu eloxiert	4411534	1.529,99
ESG + Dach HKP	Smaragd ²⁾	4411542	1.749,99
ESG + Dach HKP	Schwarz ²⁾	4411559	1.749,99

ab 1.069,99

STAHLFUNDAMENTRAHMEN (H 6 cm)

Farbe	Art.-Nr.	Preis €
Lichtgrau	4413357	239,99
Smaragd	4413365	279,99
Schwarz	4413373	279,99

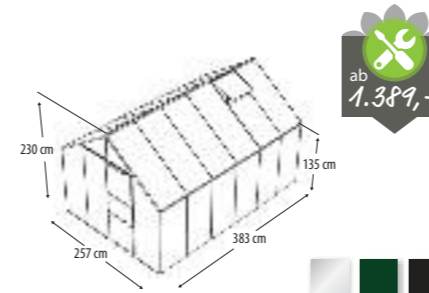

NEPTUN 9900

Grundfläche: ca. 9,9 m² | Außenmaß: B 257 x L 383 x H 230 cm | Sockelmaß: B 254 x L 379 cm | Türmaß: 60 x 175 cm | Dachfenster: 2 | Verglasung: HKP ca. 4 oder 6 mm, ESG ca. 3 mm (Klinkerverglasung) + Dach HKP ca. 6 mm | Farbe: Alu eloxiert, Smaragd oder Schwarz pulverbeschichtet

Verglasung	Farbe	Art.-Nr.	Preis €
HKP 4 mm	Alu eloxiert	4493284	1.199,99
HKP 4 mm	Smaragd ²⁾	4494258	1.439,99
HKP 4 mm	Schwarz ²⁾	4495099	1.439,99
HKP 6 mm	Alu eloxiert	4411567	1.479,99
HKP 6 mm	Smaragd ²⁾	4411575	1.749,99
HKP 6 mm	Schwarz ²⁾	4411583	1.749,99
ESG + Dach HKP	Alu eloxiert	4411591	1.649,99
ESG + Dach HKP	Smaragd ²⁾	4411609	1.949,99
ESG + Dach HKP	Schwarz ²⁾	4411617	1.949,99

ab 1.199,99

STAHLFUNDAMENTRAHMEN (H 6 cm)

Farbe	Art.-Nr.	Preis €
Lichtgrau	4413381	269,99
Smaragd	4413399	299,99
Schwarz	4413407	299,99

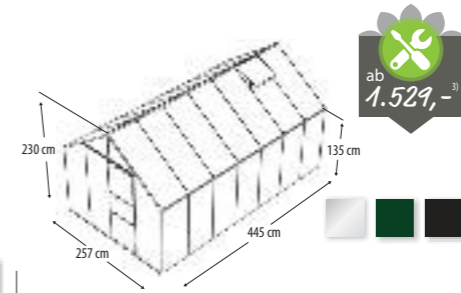

NEPTUN 11500

Grundfläche: ca. 11,5 m² | Außenmaß: B 257 x L 445 x H 230 cm | Sockelmaß: B 254 x L 441 cm | Türmaß: 60 x 175 cm | Dachfenster: 2 | Verglasung: HKP ca. 4 oder 6 mm, ESG ca. 3 mm (Klinkerverglasung) + Dach HKP ca. 6 mm | Farbe: Alu eloxiert, Smaragd oder Schwarz pulverbeschichtet

Verglasung	Farbe	Art.-Nr.	Preis €
HKP 4 mm	Alu eloxiert	4493508	1.399,99
HKP 4 mm	Smaragd ²⁾	4494571	1.649,99
HKP 4 mm	Schwarz ²⁾	4495115	1.649,99
HKP 6 mm	Alu eloxiert	4411625	1.649,99
HKP 6 mm	Smaragd ²⁾	4411633	1.999,99
HKP 6 mm	Schwarz ²⁾	4411641	1.999,99
ESG + Dach HKP	Alu eloxiert	4411658	1.819,99
ESG + Dach HKP	Smaragd ²⁾	4411666	2.149,99
ESG + Dach HKP	Schwarz ²⁾	4414892	2.149,99

ab 1.399,99

STAHLFUNDAMENTRAHMEN (H 6 cm)

Farbe	Art.-Nr.	Preis €
Lichtgrau	4413415	299,99
Smaragd	4413423	339,99
Schwarz	4413431	339,99



NEPTUN PLUS

6700-11500

Großzügig im Design und variabel in der Ausgestaltung: Das Neptun Plus ist die Einladung zum Gewächshausgärtnern an alle.

Die 1,22 m breite und 1,75 m hohe Doppelschiebetür bietet schon optisch eine "offene Pforte" für Hobbygärtner und ihre Besucher und erlaubt den ungehinderten Zutritt auch mit großen Pflanzen oder einem Sack Blumenerde auf dem Arm.

Auch innen bietet das TÜV-zertifizierte Neptun Plus genügend Bewegungs- und Freiraum, den aktive Gärtner suchen, um an ihren Pflanzen zu arbeiten oder sich beim Blick auf das eigene Grün zu erfreuen: So bleibt aufgrund der Breite von 2,57 m rechts und links der Doppelschiebetür noch Platz für ca. 65 cm tiefe Beete – im Modell 6700 auf über 2,5 m, im Modell 8300 auf über 3 m Länge. Dabei besitzt das Neptun Plus mit einer Höhe von 2,36 m, den komfortablen Doppelschiebetüren und dem Schwarz pulverbeschichteten Rahmen eine zurückhaltende Eleganz, die Hobbygärtnerinnen und -gärtner nicht nur das Gärtnern, sondern auch die Pausen genießen lassen.

Die Kombiverglasung besteht aus ca. 3 mm starkem kristallklarem Sicherheitsglas (ESG) in den Seiten und ca. 6 mm starken Hohlkammerplatten (HKP) im Dach. Die leicht milchige Oberfläche der Hohlkammerplatten bricht das Licht, sodass meist kein Abschattieren notwendig ist. Sie sind außerdem bruchsicher und leichter als Glas. Das Klinkerglas in den Seiten garantiert eine hohe Lichtdurchlässigkeit und besticht durch die klassisch schöne Optik. Außerdem erhöhen die verglasten Seiten das Gesamtgewicht des Gewächshauses, und erhöhen so die Windstabilität.



Kurz & Knapp

TÜV-zertifiziert

- ✓ Bequemer Zugang durch breite Doppelschiebetür
- ✓ Inkl. Stahlfundamentrahmen (H: 6 cm)
- ✓ HKP im Dach (ca. 6 mm) sorgen für gute Isoliereigenschaften
- ✓ ESG in den Seiten (ca. 3 mm) für hohe Lichtausbeute und freie Sicht
- ✓ Serienmäßig mit 2 Dachfenstern und Regenrinnen ausgestattet
- ✓ Mit Vorrichtung für ein Vorhängeschloss

Gärtnerer mit Flair

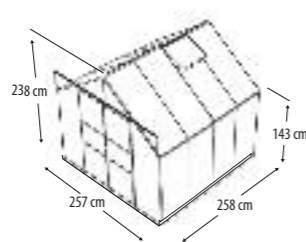

NEPTUN PLUS 6700

Grundfläche: ca. 6,7 m² | Außenmaß: B 257 x L 258 x H 238 cm | Sockelmaß: B 254 x L 254 cm | Türmaß: 122 x 175 cm | Dachfenster: 2 | Verglasung: ESG ca. 3 mm (Klinkerverglasung) + Dach HKP ca. 6 mm | Farbe: Schwarz pulverbeschichtet | Inklusive Stahlfundamentrahmen (H 6 cm)

Verglasung	Farbe	Art.-Nr.	Preis €
ESG + Dach HKP	Schwarz ²⁾	4411674	1.699,99

1.699,99

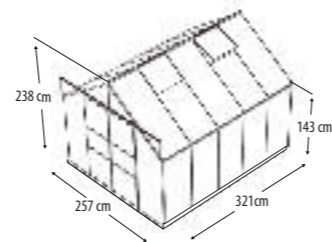

NEPTUN PLUS 8300

Grundfläche: ca. 8,3 m² | Außenmaß: B 257 x L 321 x H 238 cm | Sockelmaß: B 254 x L 317 cm | Türmaß: 122 x 175 cm | Dachfenster: 2 | Verglasung: ESG ca. 3 mm (Klinkerverglasung) + Dach HKP ca. 6 mm | Farbe: Schwarz pulverbeschichtet | Inklusive Stahlfundamentrahmen (H 6 cm)

Verglasung	Farbe	Art.-Nr.	Preis €
ESG + Dach HKP	Schwarz ²⁾	4411682	1.899,99

1.899,99

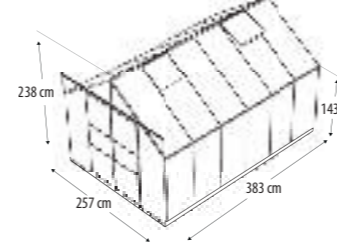

NEPTUN PLUS 9900

Grundfläche: ca. 9,9 m² | Außenmaß: B 257 x L 383 x H 238 cm | Sockelmaß: B 254 x L 379 cm | Türmaß: 122 x 175 cm | Dachfenster: 2 | Verglasung: ESG ca. 3 mm (Klinkerverglasung) + Dach HKP ca. 6 mm | Farbe: Schwarz pulverbeschichtet | Inklusive Stahlfundamentrahmen (H 6 cm)

Verglasung	Farbe	Art.-Nr.	Preis €
ESG + Dach HKP	Schwarz ²⁾	4411690	2.099,99

2.099,99

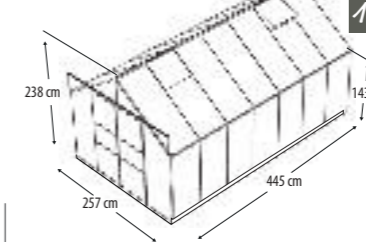

NEPTUN PLUS 11500

Grundfläche: ca. 11,5 m² | Außenmaß: B 257 x L 445 x H 238 cm | Sockelmaß: B 254 x L 441 cm | Türmaß: 122 x 175 cm | Dachfenster: 2 | Verglasung: ESG ca. 3 mm (Klinkerverglasung) + Dach HKP ca. 6 mm | Farbe: Schwarz pulverbeschichtet | Inklusive Stahlfundamentrahmen (H 6 cm)

Verglasung	Farbe	Art.-Nr.	Preis €
ESG + Dach HKP	Schwarz ²⁾	4411708	2.299,99

2.299,99

FARBEN

SW

VERGLASUNG

HKP 6
ESG

GLASHALTETECHNIK



GARANTIE¹⁾

15 JAHRE GARANTIE
AUF KONSTRUKTION
UND RAHMEN

10 JAHRE GARANTIE
AUF HOHLKAMMERPLATTEN
GEGEN VERWITTERUNG



PHÖNIX

6700-11500

Das Gewächshaus Phönix gewährt Pflanzen und Gärtnern so viel Freiraum, dass ihrem Wachstum und ihrem Schaffen kaum Grenzen gesetzt sind.

Hochwachsenden und buschigen Pflanzen sowie großen Gärtnern bietet das Phönix mit seiner Breite von 2,57 m, seiner Traufenhöhe von 1,60 m und seiner außergewöhnlichen Firsthöhe von 2,54 m genug Platz, um sich zu entfalten.

Zu den klaren Linien und dem schnörkellosen Design fügt sich perfekt die bodentiefe Türschwelle: Sie garantiert den komfortablen Zugang und rundet die großzügige und offene Gesamterscheinung des Hauses ab.

Je nach Nutzungsschwerpunkt empfiehlt sich die Verglasung mit zuverlässig isolierenden Hohlkammerplatten (HKP) oder eine Kombiverglasung mit Seiten aus kristallklarem Sicherheitsglas (ESG) und einem Dach, das wahlweise mit HKP oder mit Nörpelsicherheitsglas (NSG) eingedeckt ist. Alle drei Varianten sorgen für schonendes Licht, da die Strahlen weich gebrochen werden. Während die Hohlkammerplatten zusätzlich die Isoliereigenschaften des Gewächshauses verbessern, ermöglicht das Nörpelsicherheitsglas die komplette Verglasung mit echtem Glas. Das bruchsichere Glas läuft ganzflächig über die gesamte Seitenhöhe, gewährt freie Sicht in den Garten sowie in das Gewächshaus und stellt somit nicht nur eine optisch schöne, sondern auch eine kommunikative Zeit in Ihrem Garten sicher.

NEU!
Farbe

Kurz & Knapp

tüv TÜV-zertifiziert

- ✓ Komfortzugang mit bodentiefer Türschwelle
- ✓ Hoch und groß für eine üppige Ernte und hochwachsende Pflanzen
- ✓ Kombiverglasung für freie Sicht und Schutz vor zu intensiver Sonne (Seiten ESG + Dach HKP oder NSG)
- ✓ 1,22 m breite und 1,99 m hohe, kugelgelagerte Doppelschiebetür
- ✓ Dachfenster, Regenrinnen und Stahlfundamentrahmen im Lieferumfang enthalten
- ✓ Verglasung mit HKP für verbesserte Isoliereigenschaften

IM DACH AUCH MIT
Nörpelsicherheitsglas

DEHNER
Exklusiv



PHÖNIX 8300¹⁾ - KOMBI-NÖRPEL - SMARAGD²⁾

ein Traum an Raum



Unser Tipp:

SCHÜTZEN SIE IHR GEWÄCHSHAUS VOR WIND:

Gewächshäuser sollten grundsätzlich an windgeschützten Orten platziert werden, um ein Auskühlen des Hauses zu verhindern und es vor Sturm zu schützen. Mit einer Windsicherung gewinnt die Verglasung an Stabilität, so dass Ihr Haus auch an nicht ganz geschützten Standorten windige Tage ohne Schaden übersteht (s. S. 56).



PHÖNIX 6700

Grundfläche: ca. 6,7m² | Außenmaß: B 257 x L 261 x H 254 cm | Sockelmaß: B 254 x L 261 cm | Türmaß: 122 x 199 cm | Dachfenster: 2 | Verglasung: HKP ca. 6 mm, ESG ca. 3 mm + Dach HKP ca. 6 mm oder ESG ca. 3 mm + Dach NSG ca. 4 mm | Farbe: Alu eloxiert, Smaragd oder Schwarz pulverbeschichtet | Inkl. Stahlfundamentrahmen (H 6 cm)

Verglasung	Farbe	Art.-Nr.	Preis €
HKP 6 mm	Alu eloxiert	4411716	1.499,99
HKP 6 mm	Smaragd ²⁾	5016860	1.699,99
HKP 6 mm	Schwarz ²⁾	4411724	1.699,99
ESG + Dach HKP	Alu eloxiert	4411732	1.699,99
ESG + Dach HKP	Smaragd ²⁾	5016878	1.849,99
ESG + Dach HKP	Schwarz ²⁾	4411740	1.849,99
ESG + Dach NSG	Alu eloxiert	4414728	1.699,99
ESG + Dach NSG	Smaragd ²⁾	5016886	1.849,99
ESG + Dach NSG	Schwarz ²⁾	4414736	1.849,99

ab 1.499,99

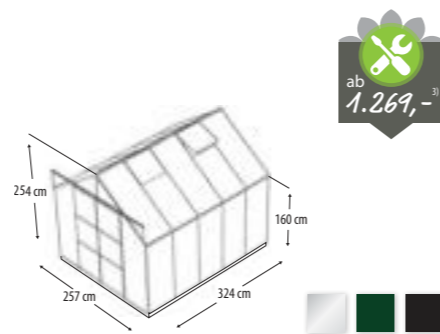

PHÖNIX 8300

Grundfläche: ca. 8,3 m² | Außenmaß: B 257 x L 324 x H 254 cm | Sockelmaß: B 254 x L 324 cm | Türmaß: 122 x 199 cm | Dachfenster: 4 | Verglasung: HKP ca. 6 mm, ESG ca. 3 mm + Dach HKP ca. 6 mm oder ESG ca. 3 mm + Dach NSG ca. 4 mm | Farbe: Alu eloxiert, Smaragd oder Schwarz pulverbeschichtet | Inkl. Stahlfundamentrahmen (H 6 cm)

Verglasung	Farbe	Art.-Nr.	Preis €
HKP 6 mm	Alu eloxiert	4411757	1.699,99
HKP 6 mm	Smaragd ²⁾	5017041	1.899,99
HKP 6 mm	Schwarz ²⁾	4411765	1.899,99
ESG + Dach HKP	Alu eloxiert	4411773	1.899,99
ESG + Dach HKP	Smaragd ²⁾	5017322	2.049,99
ESG + Dach HKP	Schwarz ²⁾	4411781	2.049,99
ESG + Dach NSG	Alu eloxiert	4414744	1.899,99
ESG + Dach NSG	Smaragd ²⁾	5017355	2.049,99
ESG + Dach NSG	Schwarz ²⁾	4414751	2.049,99

ab 1.699,99

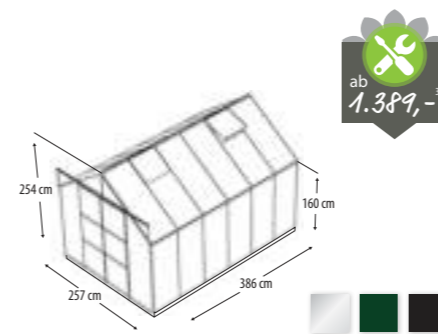

PHÖNIX 9900

Grundfläche: ca. 9,9 m² | Außenmaß: B 257 x L 386 x H 254 cm | Sockelmaß: B 254 x L 386 cm | Türmaß: 122 x 199 cm | Dachfenster: 4 | Verglasung: HKP ca. 6 mm, ESG ca. 3 mm + Dach HKP ca. 6 mm oder ESG ca. 3 mm + Dach NSG ca. 4 mm | Farbe: Alu eloxiert, Smaragd oder Schwarz pulverbeschichtet | Inkl. Stahlfundamentrahmen (H 6 cm)

Verglasung	Farbe	Art.-Nr.	Preis €
HKP 6 mm	Alu eloxiert	4411799	1.899,99
HKP 6 mm	Smaragd ²⁾	5017462	2.099,99
HKP 6 mm	Schwarz ²⁾	4411807	2.099,99
ESG + Dach HKP	Alu eloxiert	4411815	2.099,99
ESG + Dach HKP	Smaragd ²⁾	5017470	2.299,99
ESG + Dach HKP	Schwarz ²⁾	4411823	2.299,99
ESG + Dach NSG	Alu eloxiert	4414769	2.099,99
ESG + Dach NSG	Smaragd ²⁾	5017561	2.299,99
ESG + Dach NSG	Schwarz ²⁾	4414777	2.299,99

ab 1.899,99

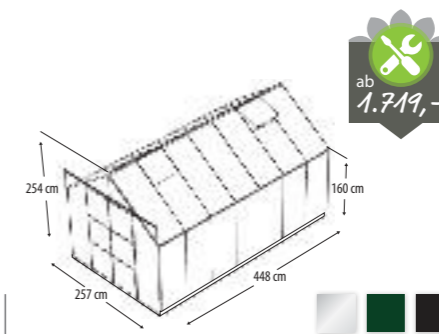

PHÖNIX 11500

Grundfläche: ca. 11,5 m² | Außenmaß: B 257 x L 448 x H 254 cm | Sockelmaß: B 254 x L 448 cm | Türmaß: 122 x 199 cm | Dachfenster: 4 | Verglasung: HKP ca. 6 mm, ESG ca. 3 mm + Dach HKP ca. 6 mm oder ESG ca. 3 mm + Dach NSG ca. 4 mm | Farbe: Alu eloxiert, Smaragd oder Schwarz pulverbeschichtet | Inkl. Stahlfundamentrahmen (H 6 cm)

Verglasung	Farbe	Art.-Nr.	Preis €
HKP 6 mm	Alu eloxiert	4411831	2.099,99
HKP 6 mm	Smaragd ²⁾	5017645	2.299,99
HKP 6 mm	Schwarz ²⁾	4411849	2.299,99
ESG + Dach HKP	Alu eloxiert	4411856	2.249,99
ESG + Dach HKP	Smaragd ²⁾	5017652	2.499,99
ESG + Dach HKP	Schwarz ²⁾	4411864	2.499,99
ESG + Dach NSG	Alu eloxiert	4414785	2.249,99
ESG + Dach NSG	Smaragd ²⁾	5017660	2.499,99
ESG + Dach NSG	Schwarz ²⁾	4414793	2.499,99

ab 2.099,99

FARBEN



VERGLASUNG



GLASHALTETECHNIK



GARANTIEN¹⁾



ORBIT

6700-11500

Konsequent großzügig und komfortabel designt bereichert dieses Gewächshaus den Garten eines jeden Hobbygärtners. Hier kann er werken und entspannen und sich so den Kopf frei machen vom Alltagsstress – nicht zuletzt weil der Kopf auch nirgends gegenstößt:

2,54 m Gesamt- und 1,60 m Seitenhöhe misst die TÜV-zertifizierte grüne Oase – und auch die breiten Doppelflügeltüren sind 2 m hoch. Großflächige Scheiben – ob aus kristallklarem Sicherheitsglas (ESG) oder aus dem leicht milchigen, UV-stabilen Polycarbonat – füllen schön und nahezu nahtlos die Seitenfelder. Auf dem Dach befinden sich entweder ca. 6 mm starke Hohlkammerplatten (HKP) oder Nörpelsicherheitsglas (NSG): Beide Verglasungsarten brechen das Licht weich, sodass der Brennglaseffekt verhindert wird, Pflanzen also auch an sonnenintensiven Tagen vor Verbrennungen geschützt sind. Das HKP-Dach besitzt darüber hinaus den Vorteil, dass es in der kühleren Jahreszeit länger die warme Luft im Gewächshaus hält. So kann effizienter zugeheizt werden. Das NSG-Dach ist eine schöne Alternative.

Das Orbit ist in vier verschiedenen Größen mit Grundflächen von 6,7 bis 11,5 m² und in drei verschiedenen Farben erhältlich. Zwei bis vier Dachfenster, Regenrinnen, der Stahlfundamentrahmen sowie ein abschließbares Stahlschloss mit Aluminium-Türklinke gehören zur Serienausstattung.

Kurz & Knapp

TÜV TÜV-zertifiziert

- ✓ Breite Doppelschwingtür mit bodentiefer Türschwelle für komfortablen Zugang
- ✓ Großzügiges, klassisches Gewächshausmodell mit hohem Giebel und hohen Seitenwänden
- ✓ Abschließbares Stahlschloss mit Aluminium-Türklinke
- ✓ Verglasung mit HKP oder Kombiverglasung mit großflächigen Scheiben aus ESG in den Seiten und HKP oder NSG im Dach
- ✓ Inkl. 2-4 Dachfenstern, Regenrinnen und Stahlfundamentrahmen: H 6 cm

IM DACH AUCH MIT
Nörpelsicherheitsglas

DEHNER
Exklusiv



ORBIT 11500¹⁾ – KOMBI-NÖRPEL – SCHWARZ²⁾

Im kosmischen Einklang

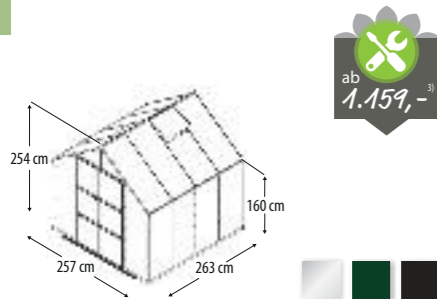

ORBIT 6700

Grundfläche: ca. 6,7 m² | Außenmaß: B 257 x L 263 x H 254 cm | Sockelmaß: B 254 x L 261 cm | Türmaß: 120 x 200 cm | Dachfenster: 2 | Verglasung: HKP ca. 6 mm, ESG ca. 3 mm + Dach HKP ca. 6 mm oder ESG ca. 3 mm + Dach NSG ca. 4 mm | Farbe: Alu eloxiert; Smaragd oder Schwarz pulverbeschichtet | Inklusive Stahlfundamentrahmen (H 6 cm)

Verglasung	Farbe	Art.-Nr.	Preis €
HKP 6 mm	Alu eloxiert	6721823	1.699,99
HKP 6 mm	Smaragd ²⁾	6721831	1.949,99
HKP 6 mm	Schwarz ²⁾	6721849	1.949,99
ESG + Dach HKP	Alu eloxiert	6721856	1.899,99
ESG + Dach HKP	Smaragd ²⁾	6721864	2.199,99
ESG + Dach HKP	Schwarz ²⁾	6721872	2.199,99
ESG + Dach NSG	Alu eloxiert	6722615	1.899,99
ESG + Dach NSG	Smaragd ²⁾	6722623	2.199,99
ESG + Dach NSG	Schwarz ²⁾	6722631	2.199,99

ab 1.699,99

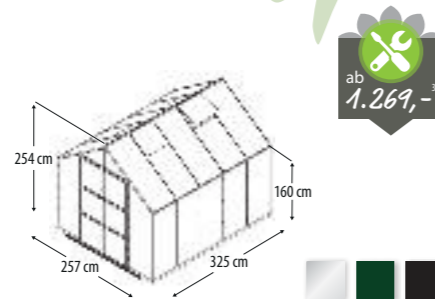

ORBIT 8300

Grundfläche: ca. 8,3 m² | Außenmaß: B 257 x L 325 x H 254 cm | Sockelmaß: B 254 x L 323 cm | Türmaß: 120 x 200 cm | Dachfenster: 4 | Verglasung: HKP ca. 6 mm, ESG ca. 3 mm + Dach HKP ca. 6 mm oder ESG ca. 3 mm + Dach NSG ca. 4 mm | Farbe: Alu eloxiert; Smaragd oder Schwarz pulverbeschichtet | Inklusive Stahlfundamentrahmen (H 6 cm)

Verglasung	Farbe	Art.-Nr.	Preis €
HKP 6 mm	Alu eloxiert	6721880	1.899,99
HKP 6 mm	Smaragd ²⁾	6721898	2.199,99
HKP 6 mm	Schwarz ²⁾	6721906	2.199,99
ESG + Dach HKP	Alu eloxiert	6721914	2.099,99
ESG + Dach HKP	Smaragd ²⁾	6721922	2.399,99
ESG + Dach HKP	Schwarz ²⁾	6721930	2.399,99
ESG + Dach NSG	Alu eloxiert	6722649	2.099,99
ESG + Dach NSG	Smaragd ²⁾	6722656	2.399,99
ESG + Dach NSG	Schwarz ²⁾	6722664	2.399,99

ab 1.899,99

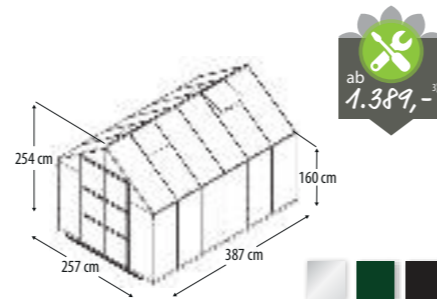

ORBIT 9900

Grundfläche: ca. 9,9 m² | Außenmaß: B 257 x L 387 x H 254 cm | Sockelmaß: B 245 x L 385 cm | Türmaß: 120 x 200 cm | Dachfenster: 4 | Verglasung: HKP ca. 6 mm, ESG ca. 3 mm + Dach HKP ca. 6 mm oder ESG ca. 3 mm + Dach NSG ca. 4 mm | Farbe: Alu eloxiert; Smaragd oder Schwarz pulverbeschichtet | Inklusive Stahlfundamentrahmen (H 6 cm)

Verglasung	Farbe	Art.-Nr.	Preis €
HKP 6 mm	Alu eloxiert	6721948	2.099,99
HKP 6 mm	Smaragd ²⁾	6721955	2.399,99
HKP 6 mm	Schwarz ²⁾	6721963	2.399,99
ESG + Dach HKP	Alu eloxiert	6721971	2.299,99
ESG + Dach HKP	Smaragd ²⁾	6721989	2.649,99
ESG + Dach HKP	Schwarz ²⁾	6721997	2.649,99
ESG + Dach NSG	Alu eloxiert	6722466	2.299,99
ESG + Dach NSG	Smaragd ²⁾	6722474	2.649,99
ESG + Dach NSG	Schwarz ²⁾	6722482	2.649,99

ab 2.099,99

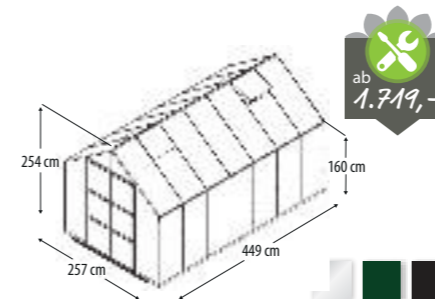

ORBIT 11500

Grundfläche: ca. 11,5 m² | Außenmaß: B 257 x L 449 x H 254 cm | Sockelmaß: B 254 x L 447 cm | Türmaß: 120 x 200 cm | Dachfenster: 4 | Verglasung: HKP ca. 6 mm, ESG ca. 3 mm + Dach HKP ca. 6 mm oder ESG ca. 3 mm + Dach NSG ca. 4 mm | Farbe: Alu eloxiert; Smaragd oder Schwarz pulverbeschichtet | Inklusive Stahlfundamentrahmen (H 6 cm)

Verglasung	Farbe	Art.-Nr.	Preis €
HKP 6 mm	Alu eloxiert	6722003	2.299,99
HKP 6 mm	Smaragd ²⁾	6722011	2.649,99
HKP 6 mm	Schwarz ²⁾	6722029	2.649,99
ESG + Dach HKP	Alu eloxiert	6722037	2.499,99
ESG + Dach HKP	Smaragd ²⁾	6722045	2.899,99
ESG + Dach HKP	Schwarz ²⁾	6722052	2.899,99
ESG + Dach NSG	Alu eloxiert	6722490	2.499,99
ESG + Dach NSG	Smaragd ²⁾	6722508	2.899,99
ESG + Dach NSG	Schwarz ²⁾	6722516	2.899,99

ab 2.299,99

FARBEN



VERGLASUNG



GLASHALTETECHNIK



GARANTIEN¹⁾



DOPPELSCHWINGTÜR

Wie eine Einladung zum Gewächshausgärtnern öffnen sich im Orbit die Doppelschwingtüren mit bodentiefer Türschwelle!

CASSIOPEIA

8300-11500

Auf einem Mauersockel stehend hebt sich das Gewächshaus Cassiopeia durch seinen wohnlichen Charakter vom klassischen voll verglasten Gewächshaus ab.

Durch den soliden Stein-Sockel wird der kühle Charakter eines Glashauses um ein weiteres Material ergänzt. Das verleiht dem Gesamlook mehr Wärme und Wohnlichkeit. Der Sockel kann im Set mitbestellt oder nach eigenen Wünschen gestaltet werden. Sie haben also die Wahl zwischen einer komfortablen, vorkonfigurierten Lösung oder einer individuellen Umsetzung, die sich perfekt in Ihr Gesamtgartenkonzept einfügt. Die Set-Variante besteht aus dem Haus und dem Sockelbausatz aus TÜV-zertifizierten Werksteinen. Auf diese gewährt der Hersteller 5 Jahre Garantie gegen Mooshaftung. Die Steine sind in zwei Farben erhältlich und bilden ein wertiges Mauerbild.

Heraus kommt in jedem Fall ein großzügiger und gemütlicher Ort mit optimalen Bedingungen für Ihre Pflanzen: Auf bis zu 11,5 m² und 2,49 m Höhe haben auch große Pflanzen genug Raum sich zu entfalten. Auch be- und entlüftet werden sie optimal durch die vier Dachfenster und die breite Doppelschiebetür mit bodentiefer Türschwelle.

*individuelles Design
mit Klasse*

NEU!
ESG

Kurz & Knapp

- ✓ Mit und ohne Sockelbausatz erhältlich
- ✓ 2,49 m hoher First und 1,55 m hohe Traufen
- ✓ Komfortzugang mit Doppelschiebetür und bodentiefer Türschwelle
- ✓ Kombiverglasung für freie Sicht und weiches Licht
- ✓ Verglasungstechnik: PC-Leisten mit großflächigen Scheiben
- ✓ Inkl. Dachfenstern, Seitenfenster, Regenfallrohren + Regenrinnen
- ✓ Tür inkl. Vorrichtung für Vorhängeschloss

IM DACH AUCH MIT
Nörpelsicherheitsglas

DEHNER
Exklusiv



CASSIOPEIA 11500¹⁾ – KOMBI-NÖRPEL – SCHWARZ²⁾, SAND

CASSIOPEIA 8300

Grundfläche: ca. 8,3 m² | Außenmaß: B 257 x L 323 x H 249 cm | Sockelmaß: B 256 x L 325 x H 50 cm | Türmaß: 122 x 194 cm | Dachfenster: 4 | Seitenfenster: 1 | Verglasung: ESG ca. 3 mm, ESG ca. 3 mm + Dach HKP ca. 6 mm oder ESG ca. 3 mm + Dach NSG ca. 4 mm | Farbe: Alu eloxiert oder Schwarz pulverbeschichtet

OHNE SOCKELMAUER

Verglasung	Farbe	Art.-Nr.	Preis €
ESG	Alu eloxiert	5008180	1.999,99
ESG	Schwarz ²⁾	5009154	2.299,99
ESG + Dach HKP	Alu eloxiert	6721633	1.999,99
ESG + Dach HKP	Schwarz ²⁾	6721641	2.299,99
ESG + Dach NSG	Alu eloxiert	6722524	1.999,99
ESG + Dach NSG	Schwarz ²⁾	6722532	2.299,99

INKLUSIVE MAUERSOCKEL-SET IN SANDSTEIN:

Verglasung	Farbe	Art.-Nr.	Preis €
ESG	Alu eloxiert	5008206	3.599,99
ESG	Schwarz ²⁾	5009188	3.999,99
ESG + Dach HKP	Alu eloxiert	6721658	3.599,99
ESG + Dach HKP	Schwarz ²⁾	6721674	3.999,99
ESG + Dach NSG	Alu eloxiert	6722540	3.599,99
ESG + Dach NSG	Schwarz ²⁾	6722565	3.999,99

INKLUSIVE MAUERSOCKEL-SET IN ANTHRACIT

Verglasung	Farbe	Art.-Nr.	Preis €
ESG	Alu eloxiert	5008487	3.599,99
ESG	Schwarz ²⁾	5009196	3.999,99
ESG + Dach HKP	Alu eloxiert	6721666	3.599,99
ESG + Dach HKP	Schwarz ²⁾	6721682	3.999,99
ESG + Dach NSG	Alu eloxiert	6722557	3.599,99
ESG + Dach NSG	Schwarz ²⁾	6722573	3.999,99

ab 1.999,99

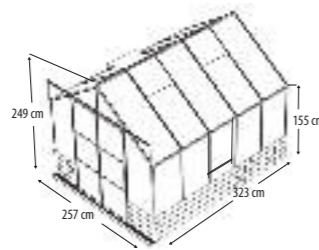

CASSIOPEIA 8300

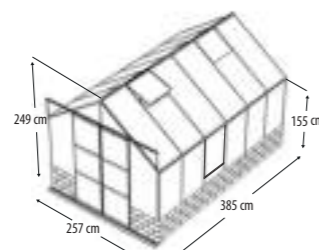

CASSIOPEIA 9900

1.459,-³⁾
inklusive Sockelmauer: **2.409,-**³⁾



1.579,-³⁾
inklusive Sockelmauer: **2.529,-**³⁾



CASSIOPEIA 9900

Grundfläche: ca. 9,9 m² | Außenmaß: B 257 x L 385 x H 249 cm | Sockelmaß: B 256 x L 388 x H 50 cm | Türmaß: 122 x 194 cm | Dachfenster: 4 | Seitenfenster: 1 | Verglasung: ESG ca. 3 mm, ESG ca. 3 mm + Dach HKP ca. 6 mm oder ESG ca. 3 mm + Dach NSG ca. 4 mm | Farbe: Alu eloxiert oder Schwarz pulverbeschichtet

OHNE SOCKELMAUER

Verglasung	Farbe	Art.-Nr.	Preis €
ESG	Alu eloxiert	5008651	2.249,99
ESG	Schwarz ²⁾	5009212	2.549,99
ESG + Dach HKP	Alu eloxiert	4411872	2.249,99
ESG + Dach HKP	Schwarz ²⁾	4411880	2.549,99
ESG + Dach NSG	Alu eloxiert	4414587	2.249,99
ESG + Dach NSG	Schwarz ²⁾	4415089	2.549,99

INKLUSIVE MAUERSOCKEL-SET IN SANDSTEIN:

Verglasung	Farbe	Art.-Nr.	Preis €
ESG	Alu eloxiert	5008719	3.899,99
ESG	Schwarz ²⁾	5009246	4.399,99
ESG + Dach HKP	Alu eloxiert	4411914	3.899,99
ESG + Dach HKP	Schwarz ²⁾	4411955	4.399,99
ESG + Dach NSG	Alu eloxiert	4414611	3.899,99
ESG + Dach NSG	Schwarz ²⁾	4414652	4.399,99

INKLUSIVE MAUERSOCKEL-SET IN ANTHRACIT

Verglasung	Farbe	Art.-Nr.	Preis €
ESG	Alu eloxiert	5008800	3.899,99
ESG	Schwarz ²⁾	5009253	4.399,99
ESG + Dach HKP	Alu eloxiert	4411922	3.899,99
ESG + Dach HKP	Schwarz ²⁾	4411963	4.399,99
ESG + Dach NSG	Alu eloxiert	4414629	3.899,99
ESG + Dach NSG	Schwarz ²⁾	4414660	4.399,99

ab 2.249,99



NÖRPELSICHERHEITSGLAS IM DACH

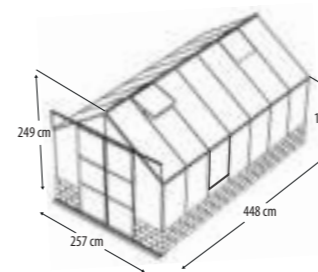

CASSIOPEIA 11500

1.699,-³⁾
inklusive Sockelmauer: **2.649,-**³⁾



CASSIOPEIA 11500

Grundfläche: ca. 11,5 m² | Außenmaß: B 257 x L 448 x H 249 cm | Sockelmaß: B 256 x L 450 x H 50 cm | Türmaß: 122 x 194 cm | Dachfenster: 4 | Seitenfenster: 1 | Verglasung: ESG ca. 3 mm, ESG ca. 3 mm + Dach HKP ca. 6 mm oder ESG ca. 3 mm + Dach NSG ca. 4 mm | Farbe: Alu eloxiert oder Schwarz pulverbeschichtet

OHNE SOCKELMAUER

Verglasung	Farbe	Art.-Nr.	Preis €
ESG	Alu eloxiert	5008842	2.479,99
ESG	Schwarz ²⁾	5009261	2.799,99
ESG + Dach HKP	Alu eloxiert	4411898	2.479,99
ESG + Dach HKP	Schwarz ²⁾	4411906	2.799,99
ESG + Dach NSG	Alu eloxiert	4414595	2.479,99
ESG + Dach NSG	Schwarz ²⁾	4414603	2.799,99

INKLUSIVE MAUERSOCKEL-SET IN SANDSTEIN:

Verglasung	Farbe	Art.-Nr.	Preis €
ESG	Alu eloxiert	5008883	4.199,99
ESG	Schwarz ²⁾	5009287	4.699,99
ESG + Dach HKP	Alu eloxiert	4411930	4.199,99
ESG + Dach HKP	Schwarz ²⁾	4411971	4.699,99
ESG + Dach NSG	Alu eloxiert	4414637	4.199,99
ESG + Dach NSG	Schwarz ²⁾	4414678	4.699,99

INKLUSIVE MAUERSOCKEL-SET IN ANTHRACIT

Verglasung	Farbe	Art.-Nr.	Preis €
ESG	Alu eloxiert	5009147	4.199,99
ESG	Schwarz ²⁾	5009303	4.699,99
ESG + Dach HKP	Alu eloxiert	4411948	4.199,99
ESG + Dach HKP	Schwarz ²⁾	4411989	4.699,99
ESG + Dach NSG	Alu eloxiert	4414645	4.199,99
ESG + Dach NSG	Schwarz ²⁾	4414686	4.699,99

ab 2.479,99

FARBEN



VERGLASUNG



GLASHALTETECHNIK



GARANTIEN¹⁾

15 JAHRE GARANTIE
AUF KONSTRUKTION UND RAHMEN

10 JAHRE GARANTIE
AUF HOHLKAMMERPLATTEN GEGEN VERWITTERUNG



Sand



Anthrazit

POSEIDON

6200-15700

Poseidon bedeutet Profigärtnern zu Hause – das Premiumhaus überzeugt durch wohl überlegtes Design, außerordentliche Stabilität und viel Raum.

Bei der Konstruktion des Poseidon stand neben seiner langfristigen Stabilität der effiziente Ressourceneinsatz des Hobbygärtners im Vordergrund: Alle Modelle sind mit starken, UV-stabilisierten Hohlkammerplatten (HKP) auf dem Dach ausgestattet, die Ihre Pflanzen vor zu viel Sonne schützen. An den Fronten stehen HKP bzw. großflächiges, ca. 3 mm starkes, kristallklares Sicherheitsglas (ESG) zur Auswahl: Die schönen Doppelrahmenprofile fassen Hohlkammerplatten sowie Glasscheiben konstruktiv ein. Damit trotz des Poseidon erfolgreich Wind und Wetter – und hebt sich durch seine kraftvolle Ästhetik von den allermeisten Hobbygewächshäusern ab. Während Seiten aus Glas die Sicht in den Garten und in das Gewächshaus frei halten, profitieren die Häuser mit HKP-Seiten von einer hervorragenden Wärmeisolierung, die das schnelle Auskühlen im Winter verhindert.

Auf bis zu ca. 15,7 m² bei 2,50 m Firsthöhe bietet das Poseidon beste Voraussetzungen für frühe Anzucht, ertragreichen Anbau und die effiziente Pflege – selbst in der kalten Jahreszeit. Mit zwei Regenfallrohren fangen Sie das kostbare Nass direkt in Ihren Sammelbehältern auf, sparen so Wasser und tun Ihren Pflanzen Gutes. Mit einer Breite von 143 cm und einer Höhe von 174 cm bietet die Doppelflügeltür mühelosen Zugang, auch mit sperrigen Gegenständen. Sie ist mit einer hochwertigen Aluminium-Türklinke inklusive Zylinderschloss aus Edelstahl ausgestattet.

NEU!
Größe

Kurz & Knapp

- ✓ ca. 10 bzw. 16 mm HKP Dach, mit einzigartiger Einschubtechnik, für weiches Licht zum Schutz vor dem Brennglaseneffekt
- ✓ Bedarfsoptimierte Seitenverglasung in HKP oder in ESG möglich
- ✓ Doppelrahmenprofile für hohe Windstabilität und seinen schicken Look
- ✓ Bequemer Zugang durch die hohe und breite Doppelflügeltür
- ✓ Türklinke und Zylinderschloss wie an Ihrem Hauseingang
- ✓ Regenfallrohre bis zum Boden, leicht auf Bedarfshöhe zu kürzen



POSEIDON 6200¹⁾ - KOMBI - ALU ELOXIERT

Von Kraftvoller Schönheit

POSEIDON 6200

ab 1.399,-³⁾

HKP 10, HKP 16, HKP 10 ESG

Seiten, Dach

Grundfläche: ca. 6,2 m² | Außenmaß: B 258 x L 242 x H 250 cm | Empf. Fundamentmaß: B 266 x L 250 cm | Türmaß: 143 x 174 cm | Dachfenster: 2 | Verglasung: HKP ca. 10 und 16 mm oder ESG ca. 3 mm + Dach HKP ca. 10 mm | Farbe: Alu eloxiert oder Schwarz pulverbeschichtet | Verstärktes Bodenprofil

Verglasung	Farbe	Art.-Nr.	Preis €
HKP 10 mm	Alu eloxiert	5015680	2.899,99
HKP 10 mm	Schwarz ²⁾	5015961	3.299,99
HKP 16 mm	Alu eloxiert	5015730	3.299,99
HKP 16 mm	Schwarz ²⁾	5016688	3.599,99
ESG + Dach HKP	Alu eloxiert	5015953	2.999,99
ESG + Dach HKP	Schwarz ²⁾	5016704	3.499,99

ab 2.899,99

POSEIDON 8100

ab 1.639,-³⁾

HKP 10, HKP 16, HKP 10 ESG

Seiten, Dach

Grundfläche: ca. 8,1 m² | Außenmaß: B 258 x L 316 x H 250 cm | Empf. Fundamentmaß: B 266 x L 324 cm | Türmaß: 143 x 174 cm | Dachfenster: 2 | Verglasung: HKP ca. 10 und 16 mm oder ESG ca. 3 mm + Dach HKP ca. 10 mm | Farbe: Alu eloxiert oder Schwarz pulverbeschichtet | Verstärktes Bodenprofil

Verglasung	Farbe	Art.-Nr.	Preis €
HKP 10 mm	Alu eloxiert	4412300	2.999,99
HKP 10 mm	Schwarz ²⁾	4412318	3.449,99
HKP 16 mm	Alu eloxiert	4412326	3.399,99
HKP 16 mm	Schwarz ²⁾	4412334	3.899,99
ESG + Dach HKP	Alu eloxiert	4412342	3.099,99
ESG + Dach HKP	Schwarz ²⁾	4412359	3.599,99

ab 2.999,99

POSEIDON 10000

ab 1.769,-³⁾

HKP 10, HKP 16, HKP 10 ESG

Seiten, Dach

Grundfläche: ca. 10,0 m² | Außenmaß: B 258 x L 391 x H 250 cm | Empf. Fundamentmaß: B 266 x L 399 cm | Türmaß: 143 x 174 cm | Dachfenster: 2 | Verglasung: HKP ca. 10 und 16 mm oder ESG ca. 3 mm + Dach HKP ca. 10 mm | Farbe: Alu eloxiert oder Schwarz pulverbeschichtet | Verstärktes Bodenprofil

Verglasung	Farbe	Art.-Nr.	Preis €
HKP 10 mm	Alu eloxiert	4412367	3.449,99
HKP 10 mm	Schwarz ²⁾	4412375	3.899,99
HKP 16 mm	Alu eloxiert	4412383	3.849,99
HKP 16 mm	Schwarz ²⁾	4412391	4.399,99
ESG + Dach HKP	Alu eloxiert	4412409	3.549,99
ESG + Dach HKP	Schwarz ²⁾	4412417	4.099,99

ab 3.449,99

POSEIDON 11900

ab 1.989,-³⁾

HKP 10, HKP 16, HKP 10 ESG

Seiten, Dach

Grundfläche: ca. 11,9 m² | Außenmaß: B 258 x L 465 x H 250 cm | Empf. Fundamentmaß: B 266 x L 473 cm | Türmaß: 143 x 174 cm | Dachfenster: 3 | Verglasung: HKP ca. 10 und 16 mm oder ESG ca. 3 mm + Dach HKP ca. 10 mm | Farbe: Alu eloxiert oder Schwarz pulverbeschichtet | Verstärktes Bodenprofil

Verglasung	Farbe	Art.-Nr.	Preis €
HKP 10 mm	Alu eloxiert	4412425	3.799,99
HKP 10 mm	Schwarz ²⁾	4412433	4.399,99
HKP 16 mm	Alu eloxiert	4412441	4.299,99
HKP 16 mm	Schwarz ²⁾	4412458	4.899,99
ESG + Dach HKP	Alu eloxiert	4412466	3.999,99
ESG + Dach HKP	Schwarz ²⁾	4412474	4.599,99

ab 3.799,99

POSEIDON 13800

ab 2.109,-³⁾

HKP 10, HKP 16, HKP 10 ESG

Seiten, Dach

Grundfläche: ca. 13,8 m² | Außenmaß: B 258 x L 540 x H 250 cm | Empf. Fundamentmaß: B 266 x L 547 cm | Türmaß: 143 x 174 cm | Dachfenster: 3 | Verglasung: HKP ca. 10 und 16 mm oder ESG ca. 3 mm + Dach HKP ca. 10 mm | Farbe: Alu eloxiert oder Schwarz pulverbeschichtet | Verstärktes Bodenprofil

Verglasung	Farbe	Art.-Nr.	Preis €
HKP 10 mm	Alu eloxiert	4412482	4.239,99
HKP 10 mm	Schwarz ²⁾	4412490	4.799,99
HKP 16 mm	Alu eloxiert	4412508	4.699,99
HKP 16 mm	Schwarz ²⁾	4412516	5.349,99
ESG + Dach HKP	Alu eloxiert	4412524	4.449,99
ESG + Dach HKP	Schwarz ²⁾	4412532	5.099,99

ab 4.239,99

POSEIDON 15700

ab 2.229,-³⁾

HKP 10, HKP 16, HKP 10 ESG

Seiten, Dach

Grundfläche: ca. 15,7 m² | Außenmaß: B 258 x L 614 x H 250 cm | Empf. Fundamentmaß: B 266 x L 622 cm | Türmaß: 143 x 174 cm | Dachfenster: 3 | Verglasung: HKP ca. 10 und 16 mm oder ESG ca. 3 mm + Dach HKP ca. 10 mm | Farbe: Alu eloxiert oder Schwarz pulverbeschichtet | Verstärktes Bodenprofil

Verglasung	Farbe	Art.-Nr.	Preis €
HKP 10 mm	Alu eloxiert	4412540	4.649,99
HKP 10 mm	Schwarz ²⁾	4412557	5.249,99
HKP 16 mm	Alu eloxiert	4412565	5.099,99
HKP 16 mm	Schwarz ²⁾	4412573	5.799,99
ESG + Dach HKP	Alu eloxiert	4412581	4.899,99
ESG + Dach HKP	Schwarz ²⁾	4412599	5.599,99

ab 4.649,99



¹⁾ Garantiebedingungen unter: www.vitavia.de/service/garantiebestimmungen ²⁾ pulverbeschichtet. ³⁾ Optionaler Montagezuschlag - Weitere Informationen finden Sie auf der Katalogrückseite ⁴⁾ Ausstattung und Zubehör sind nicht im Preis enthalten.

Alle Maßangaben sind ca.-Angaben und können aus produktionstechnischen Gründen abweichen. Technische Änderungen und Druckfehler vorbehalten. Farbwiedergabe unverbindlich.

VILA

So klein und schön war selten eine Sache allein: Auf gerade ca. 0,35 m² fügt sich das Balkongewächshaus Vila harmonisch selbst auf kleineren Balkonen ein und erlaubt seinen Nutzern die frische Tomate auf dem Frühstücksbrot – und das, ohne vor die Haustür zu müssen!

Die vollendete Verarbeitung zeigt sich in zahlreichen Extras wie dem geschlossenen Boden, den leicht und getrennt voneinander bedienbaren Schiebetüren und dem zusätzlichen Regal. Bei höheren Pflanzen können die Streben des Zwischenregalbodens einfach nach Bedarf herausgenommen werden.

Verglast mit kristallklarem Sicherheitsglas (ESG), klammerfrei eingefasst in filigrane und gleichzeitig robuste Aluminiumprofile, fehlt dem Mini-Gewächshaus nur noch ein wenig Grün, um den Balkon zu schmücken.

Wer möglichst früh mit der Anzucht starten möchte verglast das Vila am besten mit Hohlkammerplatten (HKP), da diese die Isoliereigenschaften des Balkongewächshauses erhöhen.

Zur Standardausstattung gehören das aufstellbare Dach, der Bodenrahmen, der Boden, das Regal, die Zwischenebene und eine Stange mit S-Haken. Statt mit einem Bodenrahmen kann das Vila wahlweise mit einem Rollfundament ausgestattet werden.

urbaines Gärtnern
auf 0,35 m²

Kurz & Knapp

- ✓ Gewächshaus für den Balkon
- ✓ Kleine Grundfläche, hohe Seiten
- ✓ Regalboden erweitert Nutzfläche
- ✓ Geteilte Schiebetüren für getrennte Bedienung beider Fächer
- ✓ Aufstellbares Dachfenster
- ✓ Inkl. Alu-Stange mit S-Haken, Regal und Boden
- ✓ Wahlweise mit praktischem Rollfundament oder klassischem Stahlfundamentrahmen

VILA MIT ROLLFUNDAMENT⁴⁾ – ESG – SCHWARZ³⁾

ZUSATZREGAL

Das reicht Ihnen noch nicht? Kein Problem! Mit dem neuen, optional erhältlichen Zusatzregal können Sie den Raum jetzt noch effektiver nutzen. (s. S. 53)



FARBEN



VERGLASUNG



GLASHALTTECHNIK



GARANTIEN¹⁾

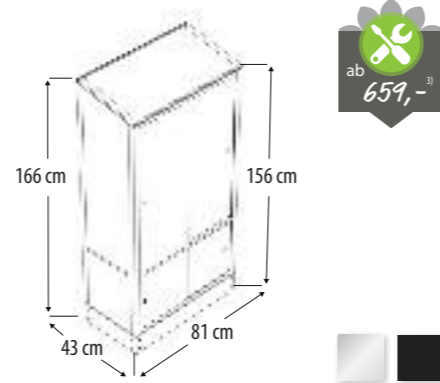

VILA MIT BODENRAHMEN

Grundfläche: ca. 0,35 m² | Außenmaß: B 81 x T 43 x H 166 cm | Sockelmaß: B 81 x T 42 cm | Türbreite: 35 cm | Dachfenster: 1 | Verglasung: HKP ca. 4 mm oder ESG ca. 3 mm | Farbe: Alu eloxiert o. Schwarz pulverbeschichtet | Inkl. Bodenrahmen, Böden + Regal

Verglasung	Farbe	Art.-Nr.	Preis €
HKP 4 mm	Alu eloxiert	6679575	349,99
HKP 4 mm	Schwarz ³⁾	6679583	399,99
ESG	Alu eloxiert	6721690	449,99
ESG	Schwarz ³⁾	6721716	499,99

ab 349,99



VILA MIT ROLLFUNDAMENT

Grundfläche: ca. 0,35 m² | Außenmaß: B 81 x T 43 x H 168 cm | Sockelmaß: B 81 x T 42 cm | Türbreite: 35 cm | Dachfenster: 1 | Verglasung: HKP ca. 4 mm oder ESG ca. 3 mm | Farbe: Alu eloxiert o. Schwarz pulverbeschichtet | Inkl. Rollfundament, Böden + Regal

Verglasung	Farbe	Art.-Nr.	Preis €
HKP 4 mm	Alu eloxiert	6679559	399,99
HKP 4 mm	Schwarz ³⁾	6679567	449,99
ESG	Alu eloxiert	6721708	499,99
ESG	Schwarz ³⁾	6721724	549,99

ab 399,99

VILA MIT BODENRAHMEN³⁾
HKP – ALU ELOXIERT



BESONDERES HAUS MIT BESONDEREN FEATURES

Klein, aber durchdacht wie ein großes Gewächshaus, punktet das Vila mit vielen passgenauen Ausstattungsextras: Das Dach ist komplett aufstellbar, der integrierte Zwischenboden hat herausnehmbare Streben, damit höhere Pflanzen die komplette Seitenhöhe ausnutzen können. Ein weiteres kleines Regal bietet Platz für Kräuter und Anzuchttopfen. An eine zusätzliche Stange mit Haken können weitere Pflanzen gehängt werden.

IDUNA

5900-7600

Das hohe Pultdach, die schmalen Profile, breite Türen und Fenster in den Seiten verbinden sich im Iduna zum dezenten Blickfang.

Dank seiner besonderen Bauweise entfällt bei ebenbürtiger statischer Stabilität viel Schräge im Vergleich zu Satteldachmodellen. So punktet es mit einer durchgängig herausragenden Höhe und optimaler Raumausbeute. Zwei erhaltliche Farben, zwei Verglasungsoptionen sowie zwei verschiedene Größen bieten dem Hobbygärtner genügend Spielraum, seinen architektonischen Blickfang auf den eigenen Garten abzustimmen.

Zwei Verglasungsoptionen sind für das Iduna verfügbar: Die komplette HKP-Eindeckung für solide Isoliereigenschaften und die Kombiverglasung. Diese besteht aus ca. 3 mm starkem, kristallklarem Sicherheitsglas (ESG) in den Seiten und ca. 6 mm starken Hohlkammerplatten (HKP) im Dach. Diese schützen die Pflanzen vor zu starker Sonneneinstrahlung und sind weniger empfindlich gegen herabfallende Äste oder dergleichen. Komplett mit HKP eingedeckt bietet das Iduna darüber hinaus besonders gute Isoliereigenschaften. Die Höhe des Pultdachs gewährleistet durchgehend eine angenehme Stehhöhe und bietet hochwachsenden Pflanzen genügend Raum, sich frei zu entfalten.

Ein bis zwei (Modell 7600) aufstellbare Seitenfenster geben dem Haus wohnliches Flair. Die leichtgängige Doppelschiebetür, mit einer Breite von 1,22 m und einer Höhe von 1,92 m, schafft eine hervorragende Möglichkeit zum Luftaustausch. Regenrinne, zwei Regenfallrohre und der Stahlfundamentrahmen gehören zur Standardausstattung. Das Modell 7600 ist zusätzlich mit einem Lamellenfenster ausgestattet.

Moderne Architektur in Ihrem Garten

NEU!
Varianten

Kurz & Knapp

- ✓ Moderne Architektur
- ✓ Inkl. Stahlfundamentrahmen (H 6 cm)
- ✓ Kombiverglasung für freie Sicht und weiches Licht erhältlich
- ✓ HKP-Verglasung zum Schutz vor dem Brennglaseffekt
- ✓ Schönes Seitenfenster für mehr Wohnlichkeit
- ✓ Kugelgelagerte Doppelschiebetür für bequemen Zugang
- ✓ Verglasung: durchgängige PC-Leisten mit großflächigen Scheiben



IDUNA 7600⁹⁾ - HKP - SCHWARZ²⁾



IDUNA 7600⁹⁾ - KOMBI - ALU ELOXIERT

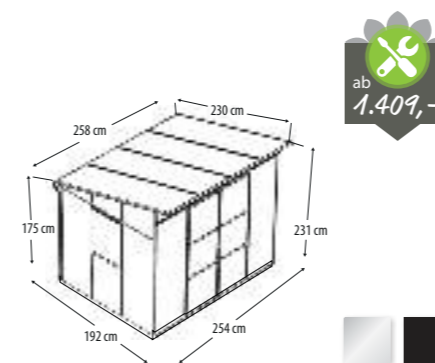
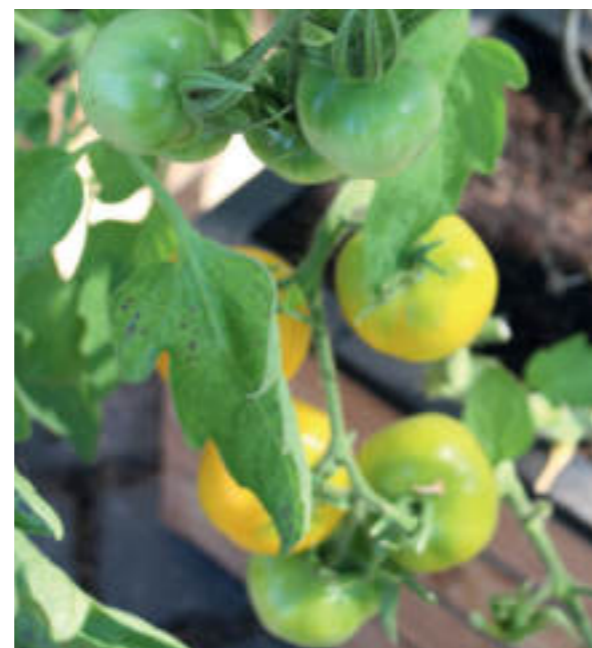

IDUNA 5900

Grundfläche⁸⁾: ca. 5,9 m² | Außenmaß: B 258 x L 230 x H 231 cm | Sockelmaß: B 254 x L 192 cm | Türmaß: 122 x 192 cm | Seitenfenster: 1 | Verglasung: HKP 6 mm, ESG ca. 3 mm + Dach HKP 6 mm | Farbe: Alu eloxiert oder Schwarz pulverbeschichtet | Inkl. Stahlfundamentrahmen (H 6 cm)

Verglasung	Farbe	Art.-Nr.	Preis €
HKP 6 mm	Alu eloxiert	6802292	1.399,99
HKP 6 mm	Schwarz ²⁾	5014626	1.499,99
ESG + Dach HKP	Alu eloxiert	4411369	1.499,99
ESG + Dach HKP	Schwarz ²⁾	4411377	1.599,99

ab 1.399,99

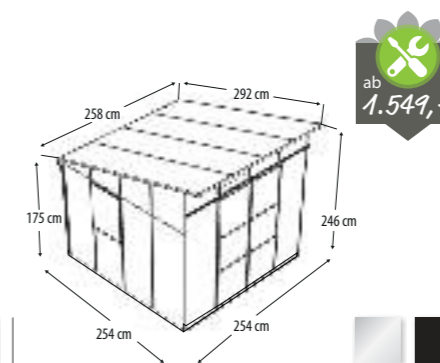

IDUNA 7600

Grundfläche⁸⁾: ca. 7,6 m² | Außenmaß: B 258 x L 292 x H 246 cm | Sockelmaß: B 254 x L 254 cm | Türmaß: 122 x 192 cm | Seitenfenster: 2 | Lamellenfenster: 1 | Verglasung: HKP 6 mm, ESG ca. 3 mm + Dach HKP 6 mm | Farbe: Alu eloxiert oder Schwarz pulverbeschichtet | Inkl. Stahlfundamentrahmen (H 6 cm)

Verglasung	Farbe	Art.-Nr.	Preis €
HKP 6 mm	Alu eloxiert	6802300	1.599,99
HKP 6 mm	Schwarz ²⁾	5014667	1.899,99
ESG + Dach HKP	Alu eloxiert	4411385	1.799,99
ESG + Dach HKP	Schwarz ²⁾	4411393	1.999,99

ab 1.599,99

FARBEN



VERGLASUNG



GLASHALTETECHNIK



GARANTIE¹⁾



SATURN

5000-11500

Genau wie der schöne Planet ist auch unser Saturn nach dem römischen Gott des Ackerbaus benannt. Und für den Ackerbau ist das Saturn – im Gegensatz zum Planeten – auch ein idealer Ort.

Blickfang ist das Glockendach mit seinem abgerundeten Übergang zu den Seiten. Das bringt neben dem besonderen Look auch zusätzliche Seitenhöhe. Großflächiges, kristallklares Sicherheitsglas (ESG) lässt viel Licht auf Ihr Gemüse oder Ihre Blumen fallen, die so hervorragend wachsen und reichlich Früchte tragen. Zum Schutz Ihrer Pflanzen bei intensiver Sonne wird das Saturn bei Verglasung mit ESG stets mit Schattiergewebe (s. S. 57) geliefert. Verbesserte Isoliereigenschaften erzielen Sie mit der nun ebenfalls erhältlichen Verglasung mit Hohlkammerplatten. Diese sorgen zudem für eine leichte Brechung einfallender Sonnenstrahlen, sodass die Pflanzen vor dem Brennglaseffekt geschützt sind.

Je nach gewählter Größe können Sie die Arbeit und Freude an Ihrem kleinen „Acker“ oder Ihrer Blumenpracht auch mit Ihrer Familie und Ihren Freunden teilen. Ob allein oder gemeinsam: Die gelungene Synergie grundsolider Ausstattung – z.B. mit großer Doppelschiebetür und zahlreichen Dachfenstern, mit besonderen ästhetischen Elementen – machen das Saturn zu einem einmalig stilvollen Ort.

Sehr erleichternd auf die Fundamentarbeiten wirkt sich der mitgelieferte Stahlfundamentrahmen aus: Er richtet das Gewächshaus gerade und rechtwinklig aus und ist dank des mitgelieferten Zubehörs auch leicht sowohl mit dem Gewächshaus wie auch mit dem Fundament zu verbinden.

NEU!
Varianten

Kurz & Knapp

- ✓ Formschönes Design mit Glockendach und hohen Seiten
- ✓ Bei ESG: Inkl. Schattiergewebe
- ✓ Inkl. Stahlfundamentrahmen
- ✓ Auch mit HKP-Verglasung erhältlich
- ✓ Gebogene Scheiben aus Kunststoff (Polycarbonat)
- ✓ Serienmäßige Dachfenster und Regenrinnen trotz Glockendach
- ✓ Große kugelgelagerte Doppelschiebetür inkl. Vorrichtung für Vorhängeschloss



SATURN 8300¹⁾ – HKP – SMARAGD²⁾

Von Licht erfüllt

ab 999,-³⁾

SATURN 5000
Grundfläche: ca. 5,0 m² | Außenmaß: B 264 x L 195 x H 267 cm | Sockelmaß: B 254 x L 192 cm | Türmaß: 122 x 200 cm | Dachfenster: 1 | Verglasung: HKP ca. 4 mm oder ESG ca. 3 mm/PC | Farbe: Alu eloxiert; Smaragd pulverbeschichtet | Inklusive: Stahlfundamentrahmen (H 12,5 cm); bei ESG + Schattiergewebe

Verglasung	Farbe	Art.-Nr.	Preis €
HKP 4 mm	Alu eloxiert	5007919	1.299,99
HKP 4 mm	Smaragd ²⁾	5003157	1.549,99
ESG/PC	Alu eloxiert	5008131	1.449,99
ESG/PC	Smaragd ²⁾	5003140	1.649,99

ab 1.299,99

ab 1.099,-³⁾

SATURN 6700
Grundfläche: ca. 6,7 m² | Außenmaß: B 264 x L 258 x H 261 cm | Sockelmaß: B 254 x L 254 cm | Türmaß: 122 x 200 cm | Dachfenster: 2 | Verglasung: HKP ca. 4 mm oder ESG ca. 3 mm/PC | Farbe: Alu eloxiert; Smaragd pulverbeschichtet | Inklusive: Stahlfundamentrahmen (H 6 cm); bei ESG + Schattiergewebe

Verglasung	Farbe	Art.-Nr.	Preis €
HKP 4 mm	Alu eloxiert	5007927	1.549,99
HKP 4 mm	Smaragd ²⁾	5003165	1.799,99
HKP 4 mm	Schwarz ²⁾	5003231	1.799,99
ESG/PC	Alu eloxiert	4411997	1.749,99
ESG/PC	Smaragd ²⁾	6802326	1.999,99
ESG/PC	Schwarz ²⁾	4412003	1.999,99

ab 1.549,99

ab 1.269,-³⁾

SATURN 8300
Grundfläche: ca. 8,3 m² | Außenmaß: B 264 x L 321 x H 261 cm | Sockelmaß: B 254 x L 317 cm | Türmaß: 122 x 200 cm | Dachfenster: 2 | Verglasung: HKP ca. 4 mm oder ESG ca. 3 mm/PC | Farbe: Alu eloxiert; Smaragd pulverbeschichtet | Inklusive: Stahlfundamentrahmen (H 6 cm); bei ESG + Schattiergewebe

Verglasung	Farbe	Art.-Nr.	Preis €
HKP 4 mm	Alu eloxiert	5007950	1.799,99
HKP 4 mm	Smaragd ²⁾	5003173	1.999,99
HKP 4 mm	Schwarz ²⁾	5003249	1.999,99
ESG/PC	Alu eloxiert	4412011	1.999,99
ESG/PC	Smaragd ²⁾	6801963	2.249,99
ESG/PC	Schwarz ²⁾	4412029	2.249,99

ab 1.799,99

ab 1.399,-³⁾

SATURN 9900
Grundfläche: ca. 9,9 m² | Außenmaß: B 264 x L 383 x H 261 cm | Sockelmaß: B 254 x L 379 cm | Türmaß: 122 x 200 cm | Dachfenster: 4 | Verglasung: HKP ca. 4 mm oder ESG ca. 3 mm/PC | Farbe: Alu eloxiert; Smaragd pulverbeschichtet | Inklusive: Stahlfundamentrahmen (H 6 cm); bei ESG + Schattiergewebe

Verglasung	Farbe	Art.-Nr.	Preis €
HKP 4 mm	Alu eloxiert	5008032	1.999,99
HKP 4 mm	Smaragd ²⁾	5003181	2.249,99
HKP 4 mm	Schwarz ²⁾	5003256	2.249,99
ESG/PC	Alu eloxiert	4412037	2.199,99
ESG/PC	Smaragd ²⁾	6801971	2.499,99
ESG/PC	Schwarz ²⁾	4413209	2.499,99

ab 1.999,99

ab 1.659,-³⁾

SATURN 11500
Grundfläche: ca. 11,5 m² | Außenmaß: B 264 x L 445 x H 261 cm | Sockelmaß: B 254 x L 441 cm | Türmaß: 122 x 200 cm | Dachfenster: 4 | Verglasung: HKP ca. 4 mm oder ESG ca. 3 mm/PC | Farbe: Alu eloxiert; Smaragd pulverbeschichtet | Inklusive: Stahlfundamentrahmen (H 6 cm); bei ESG + Schattiergewebe

Verglasung	Farbe	Art.-Nr.	Preis €
HKP 4 mm	Alu eloxiert	5008123	2.199,99
HKP 4 mm	Smaragd ²⁾	5003199	2.499,99
HKP 4 mm	Schwarz ²⁾	5007521	2.499,99
ESG/PC	Alu eloxiert	4413217	2.399,99
ESG/PC	Smaragd ²⁾	6801989	2.699,99
ESG/PC	Schwarz ²⁾	4412227	2.699,99

ab 2.199,99

FARBEN

AE SM SW
(6700-11500)

VERGLASUNG

ESG HKP 4

GLASHALTETECHNIK

GARANTIEN¹⁾

15 JAHRE GARANTIE AUF KONSTRUKTION UND RAHMEN

10 JAHRE GARANTIE AUF HOHLKAMMERPLATTEN GEGEN VERWITTERUNG

KUNDENSERVICE
IHR HELFEN GERN!

MONTAGE
EINFACH & SCHNELL

HÖCHSTE QUALITÄT
SEIT 1923

SIRIUS & MINERVA

Die großzügigen Modelle Sirius und Minerva bestechen durch ihre Bauweise im Stil der barocken Orangerie.

Mit ihrer außergewöhnlichen Form, der schönen, großflächigen Verglasung mit kristallklarem Sicherheitsglas (ESG) in den Seiten sowie den korrosions- und witterungsbeständigen Aluminiumprofilen verzaubern beide Modelle Ihre Grünfläche in einen geborgenen Ort der naturnahen Entspannung und geben dabei auch edelsten Gewächsen viel Licht und Schutz, um hervorragend zu gedeihen.

Dank des Nörpelsicherheitsglases (NSG) im Dach des Sirius wird das Licht gestreut, so dass der "Brennglaseffekt" vermindert wird. Das sichert eine schonende Lichtausbeute ohne auf die Vollverglasung verzichten zu müssen. Voll mit kristallklarem Sicherheitsglas (ESG) ausgestattet, besticht das Schwestermodell Minerva durch herausragende Ästhetik - von oben bis unten, wie die Firstkrone sowie die bodentiefe Türschwelle unterstreichen.

Gelungene Verbindungen von Form und Funktion begeistern nicht nur den leidenschaftlichen Gärtner, sondern ziehen auch die Blicke von Besuchern und Nachbarn auf sich. Laden Sie sie ein, durch die großen Doppelschiebetüren einzutreten, mit Ihnen zu staunen und zu verweilen.

Eleganz und Ausstrahlung!

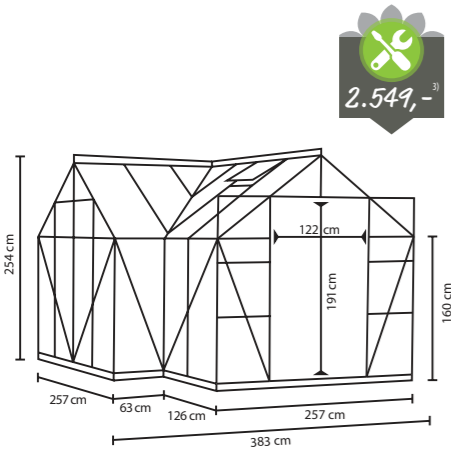

SIRIUS

Grundfläche: ca. 13 m² | Außenmaß: B 383 x L 383 x H 254 cm | Sockelmaß: B381 x L381 cm | Türmaß: 122 x 191 cm | Dachfenster: 4 | Verglasung: ESG ca. 3 mm + Dach NSG ca. 4 mm | Farbe: Alu eloxiert, Smaragd oder Schwarz pulverbeschichtet | Inkl. Stahlfundamentrahmen (H 6 cm)

Verglasung	Farbe	Art.-Nr.	Preis €
ESG + Dach NSG	Alu eloxiert	4414694	3.199,99
ESG + Dach NSG	Smaragd ²⁾	4414702	3.699,99
ESG + Dach NSG	Schwarz ²⁾	4414710	3.699,99

ab 3.199,99

FARBEN



VERGLASUNG



GLASHALTETECHNIK



GARANTIEN¹⁾



NEU!
Varianten

Kurz & Knapp

- ✓ Großzügiges Design im Stil einer Orangerie
- ✓ Wohnliche Atmosphäre und leichte Raumaufteilung durch T-Form
- ✓ 2,54 m Firsthöhe und 1,60 m Traufenhöhe
- ✓ ESG-Verglasung für viel Licht und freie Sicht
- ✓ Sirius: Nörpelsicherheitsglas im Dach für sanftes Licht
- ✓ Minerva: Mit Firstkrone und bodentiefer Türschwelle
- ✓ Inkl. Stahlfundamentrahmen, 4 Dachfenster, 3 Regenfallrohren und Doppelschiebetür

SIRIUS¹⁾ - KOMBI-NÖRPEL - SCHWARZ²⁾



MINERVA

Grundfläche: ca. 13 m² | Außenmaß: B 383 x L 383 x H 276 cm | Sockelmaß: B381 x L381 cm | Türmaß: 122 x 199 cm | Dachfenster: 4 | Verglasung: ESG ca. 3 mm | Farbe: Schwarz pulverbeschichtet | Inkl. Stahlfundamentrahmen (H 6 cm)

Verglasung	Farbe	Art.-Nr.	Preis €
ESG	Alu eloxiert	4495149	3.299,99
ESG	Smaragd ²⁾	4495156	3.799,99
ESG	Schwarz ²⁾	4412235	3.799,99

ab 3.299,99

IM DACH MIT Nörpelsicherheitsglas

DEHNER
Exklusiv

Minerva

ORANGERIE MIT SONDERAUSSTATTUNG

Die folgenden Details runden den majestätischen Flair der Orangerie ab:



FIRSTKRONE

Die Firstkrone sorgt für einen edlen Dachabschluss und hält ungebetene Gäste vom Dach fern.



BODENTIEFE TÜRSCHWELLE

Ein sorgenfreies Eintreten ist gesichert durch die bodentiefe Türschwelle

URLAUBSKIT

Sorgenfreie Sommertage beschert Ihnen und Ihren Pflanzen das Urlaubskit:

SCHATTIERUNG

1 Schattiergewebe
Praktische Schattierhilfe zum Schutz vor direkter Sonne. (s. S. 57)

FRISCHE LUFT

2 Dachlüfter Ventomax
Autom. temperaturabhängige Belüftung

AUTOM. BEWÄSSERUNG

1 MGS48
Das MGS48 bewässert bis zu 8 m² Beet, wahlweise mit Sprühnebel oder mit Töpfchen.

1 WT218
Elektronische Bewässerunguhr für den Wasserhahn, batteriebetrieben

SET-PREIS: 259,99

Art.-Nr.: 4412243

STELLAR

Schon auf den ersten Blick ein Hingucker, enttäuscht das Gewächshaus im Orangerie-Stil auch auf den zweiten Blick nicht: Weit öffnen sich die voll verglasten Doppelflügeltüren mit bodentiefer Türschwelle und lassen Sie eintreten in einen großzügigen Raum mit nahezu unbegrenzten Möglichkeiten.

Die Bauweise mit einem Querschnitt in T-Form und drei Dachgiebeln verbindet gelungen ein extravagantes Äußeres mit einem sehr funktionalen Inneren: Hohe Seiten und die zwei 2,54 m hohen Giebel schaffen viel Raum, der T-Querschnitt hilft diesen gut zu organisieren. Die obenauf angebrachte Firstkrone verleiht dem Gewächshaus weitere Höhe und einen edlen Abschluss, der ganz nebenbei lästige Tauben fernhält.

Die großflächigen Scheiben aus kristallklarem Sicherheitsglas (ESG) werden auf voller Länge von schwarzen Polycarbonat-Leisten eingefasst: Das sieht nicht nur schöner aus als mit den typischen Federklammern, sondern macht das Gewächshaus auch windstabiler. Die schöne Vollverglasung bietet den Pflanzen viel Sonne. Das ist gut fürs Wachstum, erfordert aber je nach Sonneneinstrahlung auch den Einsatz von Schattierhilfen, um den Brennglaseffekt zu vermeiden. Mit Nörpelsicherheitsglas (NSG) im Dach hingegen wird das Licht weich gebrochen, sodass die Pflanzen nicht zu sehr unter direkten Sonnenstrahlen leiden.

Das Stellar hat eine Grundfläche von ca. 13 m² und ist in drei verschiedenen Farben erhältlich. Vier Dachfenster, Regenrinnen, die Firstkrone sowie der 6 cm hohe Stahlfundamentrahmen gehören zur Serienausstattung.

Für Momente der Freiheit



- Kurz & Knapp**
- ✓ Außergewöhnliche Bauweise mit drei Giebelseiten
 - ✓ Breite Doppelschwingtür mit bodentiefer Türschwelle für komfortablen Zugang
 - ✓ Großflächige Scheiben aus Sicherheitsglas, kristallklar (ESG)
 - ✓ Für sanftes Licht auch mit Nörpelsicherheitsglas (NSG) im Dach erhältlich
 - ✓ Glashaltetechnik: PC-Leisten mit großflächigen Scheiben
 - ✓ Inkl. Stahlfundamentrahmen, 4 Dachfenster, 3 Regenfallrohren, Firstkrone und einer Doppelflügeltür

STELLAR[®] – KOMBI-NÖRPEL – SMARAGD²⁾



DOPPELSCHWINGTÜR

Hereinspaziert! Weit öffnen sich die voll verglasten Doppelflügeltüren und gewähren stolperfreien Eingang über die bodentiefe Türschwelle.

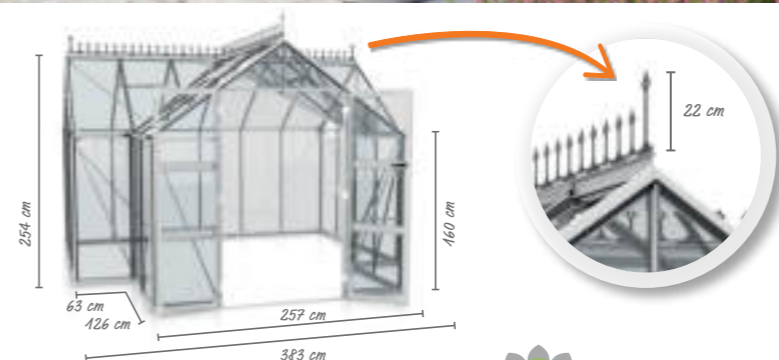

STELLAR

Grundfläche: ca. 13 m² | Außenmaß: B 383 x L 383 x H 254 cm (ohne Firstkrone) | Sockelmaß: B 381 x L 381 cm | Türmaß: 120 x 200 cm | Dachfenster: 4 | Verglasung: ESG ca. 3 mm oder ESG ca. 3 mm + Dach NSG ca. 4 mm | Farbe: Alu eloxiert, Smaragd oder Schwarz pulverbeschichtet | Inkl. Stahlfundamentrahmen (H 6 cm) + Firstkrone

Verglasung	Farbe	Art.-Nr.	Preis €
ESG	Alu eloxiert	6721799	3.449,99
ESG	Smaragd ²⁾	6721815	3.849,99
ESG	Schwarz ²⁾	6721807	3.849,99
ESG + Dach NSG	Alu eloxiert	6722581	3.499,99
ESG + Dach NSG	Smaragd ²⁾	6722607	3.899,99
ESG + Dach NSG	Schwarz ²⁾	6722599	3.899,99

2.676,-³⁾

ab 3.449,99

FARBEN



VERGLASUNG



GLASHALTETECHNIK



GARANTIE¹⁾

15 JAHRE GARANTIE AUF KONSTRUKTION UND RAHMEN



Alle Maßangaben sind ca.-Angaben und können aus produktionstechnischen Gründen abweichen. Höhenmaße: inklusive Fundamentrahmen gemessen. Technische Änderungen und Druckfehler vorbehalten. Farbwiedergabe unverbindlich.

LUNA

4500-9000

Formvollendet schmiegt sich dieser komfortable Pavillon in Ihren Garten. Ob Sie allein den Blick in die Ferne schweifen lassen wollen oder die grüne Oase gemeinsam mit Familie und Freunden genießen: Unser Luna heißt Sie willkommen!

Die Verbindung von schönem Pavillon mit Gewächshausqualitäten ist konsequent umgesetzt. Das zeigt sich zum Beispiel bei der Kombiverglasung: Die hohen Seiten sind mit großflächigen, ca. 3 mm starken Scheiben aus kristallklarem Sicherheitsglas (ESG) verglast, sodass Sie ungetrübt die Aussicht genießen können. Dennoch müssen Sie sich nicht um den Schutz Ihrer Pflanzen vor zu intensiver Sonne sorgen – die ca. 6 mm starken, UV-beschichteten Hohlkammerplatten (HKP) auf dem Dach schützen Blumen und Gemüse auch an sonnigen Tagen vor Verbrennungen. Größe und Höhe bieten auch Hobbygärtnern und Pflanzen genügend Platz zur freien Entfaltung.

Von den zahlreichen Belüftungsoptionen profitieren ebenfalls sowohl Mensch als auch Grün. Für Beide hat das Luna Potenzial zu einem Ort zu werden, an dem sie "über sich selbst hinauswachsen".

Das Luna 4500 ist inkl. Stahlfundamentrahmen, zwei Lamellenfenstern, Dauerentlüftung im Dach und einer Schiebetür mit einer Breite von 62 cm und einer Höhe von 177 cm erhältlich.

Der formvollendete Aluminiumpavillon Luna 9000 ist inkl. Stahlfundamentrahmen, drei Seitenfenstern, Dauerentlüftung im Dach, Regenrinnen und komfortabler Doppelschiebetür in einer Breite von 80 cm und einer Höhe von 177 cm ausgestattet und zusätzlich in Schwarz pulverbeschichtet erhältlich.

Kurz & Knapp

- ✓ Großflächige Scheiben aus kristallklarem Sicherheitsglas (ESG) in den Seiten
- ✓ Hohlkammerplatten im Dach
- ✓ Luna 9000: Regenrinne und Regenfallrohre bis zum Boden
- ✓ Luna 9000: Verschließbare Schiebetür mit Edelstahl-Zylinderschloss
- ✓ Klammerfreie Verglasung mit PC-Leisten
- ✓ Inkl. Stahlfundamentrahmen (6 cm)



LUNA 9000⁴⁾ – KOMBI – SCHWARZ²⁾

Eleganz und Raum
zum Verweilen



LUNA 4500⁴⁾ – KOMBI – SMARAGD²⁾

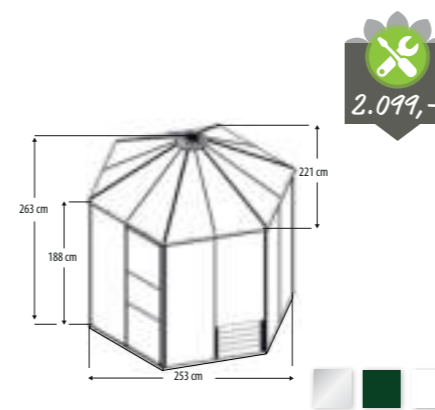

LUNA 4500

Grundfläche: ca. 4,5 m² | Außenmaß: B 253 x L 221 x H 263 cm | Türmaß: 62 x 177 cm | Lamellenfenster: 2 | Verglasung: ESG ca. 3 mm + Dach HKP ca. 6 mm | Farbe: Alu eloxiert, Smaragd oder Weiß pulverbeschichtet | Inkl. Stahlfundamentrahmen (H 6 cm)

Verglasung	Farbe	Art.-Nr.	Preis €
ESG + Dach HKP	Alu eloxiert	4412250	1.249,99
ESG + Dach HKP	Smaragd ²⁾	6802318	1.399,99
ESG + Dach HKP	Weiß ²⁾	4412268	1.399,99

ab 1.249,99

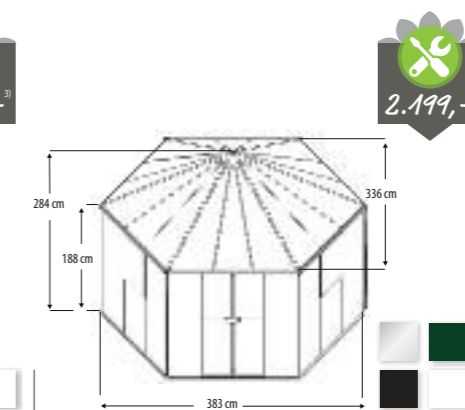

LUNA 9000

Grundfläche: ca. 9 m² | Außenmaß: B 383 x L 336 x H 284 cm | Türmaß: 80 x 177 cm | Seitenfenster: 3 | Verglasung: ESG ca. 3 mm + Dach HKP ca. 6 mm | Farbe: Alu eloxiert, Smaragd, Schwarz oder Weiß pulverbeschichtet | Inkl. Stahlfundamentrahmen (H 6 cm)

Verglasung	Farbe	Art.-Nr.	Preis €
ESG + Dach HKP	Alu eloxiert	4412276	2.799,99
ESG + Dach HKP	Smaragd ²⁾	6722060	3.199,99
ESG + Dach HKP	Schwarz ²⁾	4412292	3.199,99
ESG + Dach HKP	Weiß ²⁾	4412284	3.199,99

ab 2.799,99

FARBEN



VERGLASUNG



GLASHALTETECHNIK



GARANTIEN¹⁾



FORUM 9000

Klassischer Pavillon einerseits, großzügiges Gewächshaus andererseits, lädt das Forum zum gemeinsamen Gärtnern und geselligen Beisammensein ein.

Die Seitenwände sind fast 1,90 m hoch und aus schönem, kristallklarem Sicherheitsglas (ESG). Das Dach, aus hochwertigen Hohlkammerplatten mit integriertem UV-Schutz, zeichnet sich durch solide Isoliereigenschaften aus. Großzügige, abschließbare Türen schützen vor unbefugtem Zutritt, Regenrinnen und Regenfallrohre dienen der Sammlung von kostbarem Regenwasser.

Weit öffnende, bodentiefe Doppelschiebetüren erlauben den stolperfreien Zugang, auch mit Schubkarre und anderem sperrigen Gut, in das bis zu 2,84 cm hohe Gewächshaus. Die drei Seitenfenster verleihen wohnlichen Flair und erlauben, zusammen mit belüftetem Dach, eine hervorragende Luftzirkulation.

Verglast ist der Pavillon mit der praktischen Kombiverglasung: Das Dach ist mit ca. 6 mm starken, UV-stabilisierten Hohlkammerplatten (HKP) eingedeckt, die mit einer innovativen Einschubtechnik in die Profile geschoben werden. Das Polycarbonat bricht das Licht weich, sodass die Pflanzen gegen zu starke Sonneneinstrahlung geschützt sind. Die Seitenwände sind mit großflächigem, kristallklarem Sicherheitsglas in ca. 3 mm Stärke verglast – und erlauben so den freien Blick ins eigene Grün. Die Verglasung erfolgt hier mittels eines Einfass-Systems: Die Scheiben werden zwischen Abdeckleisten aus PC und dem Gewächshausprofil auf ganzer Länge eingefasst. Das sieht nicht nur hochwertiger aus als die klassische Federklammertechnik, sondern ist auch windstabiler, weil die Scheiben nicht nur an einzelnen Punkten, sondern durchgängig befestigt werden.

Zur umfangreichen Standardausstattung des Forum 9000 gehören: ein Stahlfundamentrahmen, Regenrinnen, drei lange Regenfallrohre, drei Seitenfenster, die Dauerlüftung im Dach sowie eine Doppelschiebetür (B: 80 cm, H: 183 cm) mit bodentiefer Türschwelle und abschließbarem Edelstahlschloss. Das Pavillongewächshaus ist in vier Farben – Alu eloxiert, Weiß, Smaragd und Schwarz pulverbeschichtet – erhältlich.

Kurz & Knapp

- ✓ Großzügiger Pavillon mit ausgeprägtem Wohncharakter
- ✓ Breite Doppelschiebetür mit niedriger Türschwelle für komfortablen Zugang
- ✓ Kombiverglasung: großflächige Scheiben aus ESG in den Seiten und HKP im Dach
- ✓ Dach mit Einschubtechnik und Dauerlüftung
- ✓ Klammerfreie Verglasung mit PC-Leisten
- ✓ Inkl. Stahlfundamentrahmen (6 cm)



FORUM 9000⁴⁾ – KOMBI – WEISS²⁾

In bester
Gesellschaft

FARBEN



VERGLASUNG



GLASHALTETECHNIK



GARANTIE¹⁾

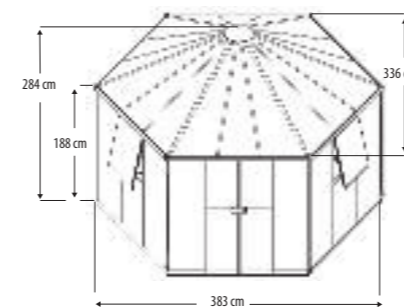

Außergewöhnliche Form

Das sechseckige Pavillondach verleiht dem Forum seine besondere Gestalt. Auf die Vitavia Standards wie den integrierten UV-Schutz der Dachplatten und die umlaufenden Regenrinnen muss der Hobbygärtner dennoch nicht verzichten.

FORUM 9000

Grundfläche: ca. 9 m² | Außenmaß: B 383 x L 336 x H 284 cm | Türmaß: 80 x 183 cm | Seitenfenster: 3 | Verglasung: ESG ca. 3 mm + Dach HKP ca. 6 mm | Farbe: Alu eloxiert, Smaragd, Schwarz oder Weiß pulverbeschichtet | Inkl. Stahlfundamentrahmen (H 6 cm)

Verglasung	Farbe	Art.-Nr.	Preis €
ESG + Dach HKP	Alu eloxiert	6721757	2.999,99
ESG + Dach HKP	Smaragd ²⁾	6721773	3.399,99
ESG + Dach HKP	Schwarz ²⁾	6721765	3.399,99
ESG + Dach HKP	Weiß ²⁾	6721781	3.399,99

ab 2.999,99



ARTEMIS

7800-11500

Die Augenweide unter den Gewächshäusern macht es fast nebensächlich, was darin wächst: Großzügig designt und hochwertig ausgestattet, verschönert es in jedem Fall Ihren Garten – und verlockt zu vielen Stunden im eigenen Grün.

Das außergewöhnliche Pultdach, Doppelrahmenprofile, hohe Seitenwände und eine durchdachte Verglasung machen das Artemis zu einem hochwertigen Gewächs- und Gartenhaus. Das Pultdach vermittelt ein großartiges Raumgefühl und schafft außergewöhnliche Höhe. Die leichte Schräge des Pultdaches lässt Regenwasser einfach abfließen und schafft eine gleichmäßig ansteigende Höhe: von der 1,87 m hohen Rückseite bis zur 2,42 m hohen Front.

Die Kombiverglasung sorgt für freie Sicht und weiches Licht: Großflächige mit ca. 3 mm kristallklarem Sicherheitsglas (ESG) verglaste Seiten lassen viel Licht ins Haus. Gleichzeitig sorgen die UV-stabilisierten Hohlkammerplatten (HKP) auf dem Dach dafür, dass die Sonnenstrahlen nicht direkt auf die Pflanzen fallen. Die ca. 10 mm starke HKP-Variante macht aufgrund ihrer hervorragenden Isoliereigenschaften das Artemis zum perfekten Winterquartier für Ihre Pflanzen.

Die einzigartige Befestigung der Seitenverglasung erfolgt durch Doppelrahmenprofile: Die Glasscheiben werden zwischen dem tragenden Aluminiumprofil auf der Außen- und Aluminiumleisten auf der Innenseite eingefasst. Die HKP im Dach werden mittels einer Einschubtechnik ins Aluminiumprofil eingelassen. Die großzügige Doppelschiebetür ist sowohl an den Seiten als auch in der Front montierbar. Artemis ist mit Grundflächen von 7,8 und 11,5 m² in Alu eloxiert oder Weiß pulverbeschichtet erhältlich. Je nach Größe gehören 3 Seitenfenster, 1-2 Oberfenster, Regenrinne, 2 Regenfallrohre und das abschließbare Zylinderschloss zu der anspruchsvollen Ausstattung dieses Gewächshauses.

NEU!
Farbe

Kurz & Knapp

- ✓ Angenehme Stehhöhe von 1,87 m bis 2,42 m durch modernes Pultdach
- ✓ 2 Größen: 7,8 und 11,5 m²
- ✓ Stabiles Bodenprofil kann direkt mit dem Fundament verbunden werden
- ✓ UV-stabilisierte Dacheindeckung
- ✓ Doppelschiebetür mit abschließbarem Zylinderschloss für direkten Zugang zur grünen Oase



ARTEMIS 7800⁹¹ – KOMBI – ALU ELOXIERT

Oase für Anspruchsvolle



ARTEMIS 11500⁹¹ – HKP – WEISS⁹²



SEITENFENSTER

Seiten- und Oberfenster sind in verschiedenen Graden aufzustellen – da sie nach unten öffnen, auch bei schlechtem Wetter.

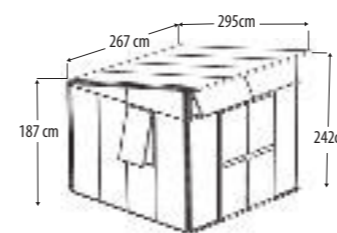

ARTEMIS 7800

Grundfläche⁹³: ca. 7,8 m² | Außenmaß: B 295 x L 267 x H 242 cm | Sockelmaß: B 271 x L 266 cm | Türmaß: 119 x 177 cm | Seitenfenster: 3 | Oberfenster: 1 | Verglasung: HKP ca. 10 mm oder ESG ca. 3 mm + Dach HKP ca. 10 mm | Farbe: Alu eloxiert; Weiß pulverbeschichtet | Verstärktes Bodenprofil

Verglasung	Farbe	Art.-Nr.	Preis €
HKP 10 mm	Alu eloxiert	4495180	2.999,99
HKP 10 mm	Weiß ⁹²	4411401	2.999,99
ESG + Dach HKP	Alu eloxiert	5000005	2.999,99
ESG + Dach HKP	Weiß ⁹²	4411419	2.999,99

2.999,99

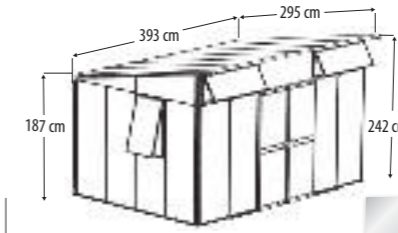

ARTEMIS 11500

Grundfläche⁹³: ca. 11,5 m² | Außenmaß: B 295 x L 393 x H 242 cm | Sockelmaß: B 271 x L 392 cm | Türmaß: 119 x 177 cm | Seitenfenster: 3 | Oberfenster: 2 | Verglasung: HKP ca. 10 mm oder ESG ca. 3 mm + Dach HKP ca. 10 mm | Farbe: Alu eloxiert; Weiß pulverbeschichtet | Verstärktes Bodenprofil

Verglasung	Farbe	Art.-Nr.	Preis €
HKP 10 mm	Alu eloxiert	5000013	3.499,99
HKP 10 mm	Weiß ⁹²	4411427	3.499,99
ESG + Dach HKP	Alu eloxiert	5003132	3.499,99
ESG + Dach HKP	Weiß ⁹²	4411435	3.499,99

3.499,99

FARBEN



VERGLASUNG



GLASHALTETECHNIK



GARANTIEN⁹⁴



MOROS

Das Premiumgewächshaus Moros bietet den perfekten Raum für anspruchsvolle Hobbygärtner mit Sinn für Wohnlichkeit.

Ob bei der frühen Anzucht, ertragreichem Anbau oder der effizienten Pflege: Gärtner und Pflanzen profitieren von einer hochwertigen Ausstattung. Dazu gehören die ca. 10 mm starken Hohlkammerplatten mit geschlossenen Längsseiten auf dem Dach, die 3 Seitenfenster, die für hervorragende Belüftung sorgen, sowie die hohen Seitenwände, die viel Raum für Pflanzen und Gärtner bieten.

Darüber hinaus besticht das Moros durch seinen wohnlichen Charakter: Seiten aus kristallklarem Sicherheitsglas (ESG) geben die Sicht in den Garten und in das Gewächshaus frei. Drei Seitenfenster und eine Aluminium-Türklinke an der breiten, abschließbaren Doppelflügeltür verleihen der grünen Oase heimischen Flair.

Neben einer edlen Optik weist das Moros auch eine hervorragende Stabilität auf. So erfolgt die Seitenverglasung mit Doppelrahmenprofilen: Das großflächige Glas wird zwischen Aluminiumprofil und verschraubten Aluminiumleisten eingefasst. Die Profile erhalten so eine kraftvolle Ästhetik und sind extrem windstabil.

Kurz & Knapp

- ✓ Außergewöhnliches und formschönes Design
- ✓ Doppelrahmenprofile für hohe Windstabilität und einen schicken Look
- ✓ Kombiverglasung: Seiten aus kristallklarem Sicherheitsglas (ESG) und UV-beschichtete HKP im Dach
- ✓ Bequemer Zugang auch mit sperrigen Gegenständen durch die hohe und breite Doppelflügeltür
- ✓ Türklinke und Zylinderschloss wie an Ihrem Hauseingang
- ✓ Inkl.: Regenrinnen, Regenfallrohren + integriertem Bodenprofil



Sinn für Wohlichkeit

MOROS⁴⁾ – KOMBI – SCHWARZ²⁾



FARBEN



VERGLASUNG



GLASHALTETECHNIK



GARANTIE¹⁾



MOROS

Grundfläche: ca. 10,2 m² | Außenmaß: B 317 x L 322 x H 265 cm | Sockelmaß: B 314 x L 314 cm | Türmaß: 143 x 174 cm | Seitenfenster: 3 | Verglasung: ESG ca. 3 mm + Dach HKP ca. 10 mm | Farbe: Alu eloxiert oder Schwarz pulverbeschichtet | Verstärktes Bodenprofil



Verglasung	Farbe	Art.-Nr.	Preis €
ESG + Dach HKP	Alu eloxiert	6721732	3.999,99
ESG + Dach HKP	Schwarz ²⁾	6721740	4.499,99

ab 3.999,99

IRIS

900-7800

Mit dem Iris bringen Hobbygärtner ihre Pflanzen geschützt und gut versorgt durch das Gartenjahr, auch wenn nur eine kleine Fläche zur Verfügung steht.

Angelehnt an Hausmauer, Garage oder Gartenhaus ist das Iris mit einem Pultdach ausgestattet, das Gärtnern und Pflanzen maximale Höhe auf der kompletten Breite verschafft: Tomaten dürfen selbst in den kleinsten Modellen bis zu 1,82 m hoch wachsen!

Exklusiv für den Gartenfachmarkt sind alle Iris Modelle mit Klinkerverglasung in den Seiten erhältlich. Das von Vitavia ausschließlich verwendete kristallklare Sicherheitsglas (ESG) zeichnet sich durch seine schöne klassische Glasoptik, sowie durch hohe Bruchsicherheit und ungefährliche „Splitter“ aus, sollte doch einmal eine Scheibe zerbrechen. Die kleinen Modelle (900 bis 3300) werden vollverglast oder in kompletter HKP-Eindeckung angeboten – optimal für das Tomatenhaus auf der Terrasse oder die kleine Überwinterungsstation auf dem Balkon. Alle größeren Iris Modelle (5200 bis 7800) sind mit HKP in zwei verschiedenen Stärken oder einer Kombiverglasung ausgestattet. Diese erlaubt einerseits die freie Sicht und eine hohe Lichtausbeute von Vormittags- und Nachmittagssonne, schützt aber mit den Hohlkammerplatten auf dem Dach auch Ihre Pflanzen vor direkter Sonneneinstrahlung – ein sinnvolles Feature, da die Modelle ab 5,2 m² aufwärts aufgrund ihrer Tiefe weiter von der Hauswand abstehen.

NEU!
Varianten

Kurz & Knapp

- ✓ Iris 900-3300 passen auch auf den Balkon
- ✓ Iris 900-3300: Mit ESG oder HKP erhältlich
- ✓ Iris 5200-7800: Mit HKP oder Kombiverglasung erhältlich
- ✓ Iris 5200-7800: inkl. 2 Regenfallrohren
- ✓ Kugelgelagerte Schiebetür für bequemen Zugriff und Zutritt
- ✓ Zur Befestigung an einer Hauswand oder Mauer



IRIS 6500¹⁾ - HKP - SMARAGD²⁾ - HIER AUSGESTATTET MIT STAHLFUNDAMENTTRAHMEN

beste Aussichten

ab 659,-³⁾

AE SM SW
HKP 4 ESG

IRIS 900
Grundfläche: ca. 0,9 m² | Außenmaß: B 69 x L 131 x H 182 cm | Sockelmaß: B 65 x L 130 cm | Türmaß: 61 x 151 cm | Dachfenster: 1 | Verglasung: HKP ca. 4 mm o. ESG ca. 3 mm (Klinkerverglasung) | Farben: Alu eloxiert; Smaragd oder Schwarz pulverbeschichtet

Verglasung	Farbe	Art.-Nr.	Preis €
HKP 4 mm	Alu eloxiert	4412607	269,99
HKP 4 mm	Smaragd ²⁾	5009998	299,99
HKP 4 mm	Schwarz ²⁾	4412623	299,99
ESG	Alu eloxiert	4412615	349,99
ESG	Smaragd ²⁾	5009832	399,99
ESG	Schwarz ²⁾	4412631	399,99

ab 269,99

STAHLFUNDAMENTTRAHMEN (H 6 cm)

Farbe	Art.-Nr.	Preis €
Lichtgrau	4413266	69,99
Smaragd	5012596	79,99
Schwarz	4412961	79,99

ab 699,-³⁾

AE SM SW
HKP 4 ESG

IRIS 1300
Grundfläche: ca. 1,3 m² | Außenmaß: B 69 x L 193 x H 182 cm | Sockelmaß: B 65 x L 192 cm | Türmaß: 61 x 151 cm | Dachfenster: 1 | Verglasung: HKP ca. 4 mm o. ESG ca. 3 mm (Klinkerverglasung) | Farben: Alu eloxiert; Smaragd o. Schwarz pulverbeschichtet

Verglasung	Farbe	Art.-Nr.	Preis €
HKP 4 mm	Alu eloxiert	4412649	329,99
HKP 4 mm	Smaragd ²⁾	5010137	379,99
HKP 4 mm	Schwarz ²⁾	4412664	379,99
ESG	Alu eloxiert	4412656	449,99
ESG	Smaragd ²⁾	5010061	499,99
ESG	Schwarz ²⁾	4412672	499,99

ab 329,99

STAHLFUNDAMENTTRAHMEN (H 6 cm)

Farbe	Art.-Nr.	Preis €
Lichtgrau	4413274	79,99
Smaragd	5012604	89,99
Schwarz	4412979	89,99

ab 799,-³⁾

AE SM SW
HKP 4 ESG

IRIS 3300
Grundfläche: ca. 3,3 m² | Außenmaß: B 132 x L 255 x H 222 cm | Sockelmaß: B 128 x L 254 cm | Türmaß: 122 x 163 cm | Dachfenster: 1 | Verglasung: HKP ca. 4 mm o. ESG ca. 3 mm (Klinkerverglasung) | Farben: Alu eloxiert; Smaragd o. Schwarz pulverbeschichtet

Verglasung	Farbe	Art.-Nr.	Preis €
HKP 4 mm	Alu eloxiert	4412680	569,99
HKP 4 mm	Smaragd ²⁾	5010293	649,99
HKP 4 mm	Schwarz ²⁾	4412706	649,99
ESG	Alu eloxiert	4412698	699,99
ESG	Smaragd ²⁾	5010244	799,99
ESG	Schwarz ²⁾	4412714	799,99

ab 569,99

STAHLFUNDAMENTTRAHMEN (H 6 cm)

Farbe	Art.-Nr.	Preis €
Lichtgrau	4413282	99,99
Smaragd	5012612	109,99
Schwarz	4412987	109,99

959,-³⁾

AE SM SW
HKP 4 HKP 6 ESG
Seiten Dach

IRIS 5200
Grundfläche: ca. 5,2 m² | Außenmaß: B 201 x L 262 x H 221 cm | Sockelmaß: B 190 x L 254 cm | Türmaß: 122 x 163 cm | Dachfenster: 1 | Verglasung: HKP ca. 4 oder 6 mm o. ESG ca. 3 mm (Klinkerverglasung) + Dach HKP ca. 6 mm | Farben: Alu eloxiert; Smaragd o. Schwarz pulverbeschichtet

Verglasung	Farbe	Art.-Nr.	Preis €
HKP 4 mm	Alu eloxiert	5011788	849,99
HKP 4 mm	Smaragd ²⁾	5010335	949,99
HKP 4 mm	Schwarz ²⁾	5012083	949,99
HKP 6 mm	Alu eloxiert	5011812	949,99
HKP 6 mm	Smaragd ²⁾	5010376	1.099,99
HKP 6 mm	Schwarz ²⁾	5012133	1.099,99
ESG + Dach HKP	Alu eloxiert	4412722	999,99
ESG + Dach HKP	Smaragd ²⁾	5010319	1.149,99
ESG + Dach HKP	Schwarz ²⁾	4412730	1.149,99

ab 849,99

STAHLFUNDAMENTTRAHMEN (H 6 cm)

Farbe	Art.-Nr.	Preis €
Lichtgrau	4413290	119,99
Smaragd	5012711	129,99
Schwarz	4413050	129,99

1.129,-³⁾

AE SM SW
HKP 4 HKP 6 ESG
Seiten Dach

IRIS 6500
Grundfläche: ca. 6,5 m² | Außenmaß: B 201 x L 324 x H 221 cm | Sockelmaß: B 190 x L 317 cm | Türmaß: 122 x 163 cm | Dachfenster: 2 | Verglasung: HKP ca. 4 oder 6 mm o. ESG ca. 3 mm (Klinkerverglasung) + Dach HKP ca. 6 mm | Farben: Alu eloxiert; Smaragd o. Schwarz pulverbeschichtet

Verglasung	Farbe	Art.-Nr.	Preis €
HKP 4 mm	Alu eloxiert	5012018	949,99
HKP 4 mm	Smaragd ²⁾	5011572	1.099,99
HKP 4 mm	Schwarz ²⁾	5012265	1.099,99
HKP 6 mm	Alu eloxiert	5012026	1.069,99
HKP 6 mm	Smaragd ²⁾	5011689	1.219,99
HKP 6 mm	Schwarz ²⁾	5012323	1.219,99
ESG + Dach HKP	Alu eloxiert	4412748	1.129,99
ESG + Dach HKP	Smaragd ²⁾	5010384	1.269,99
ESG + Dach HKP	Schwarz ²⁾	4412755	1.269,99

ab 949,99

STAHLFUNDAMENTTRAHMEN (H 6 cm)

Farbe	Art.-Nr.	Preis €
Lichtgrau	4413308	159,99
Smaragd	5012786	169,99
Schwarz	4413068	169,99

1.349,-³⁾

AE SM SW
HKP 4 HKP 6 ESG
Seiten Dach

IRIS 7800
Grundfläche: ca. 7,8 m² | Außenmaß: B 201 x L 387 x H 221 cm | Sockelmaß: B 190 x L 379 cm | Türmaß: 122 x 163 cm | Dachfenster: 2 | Verglasung: HKP ca. 4 oder 6 mm o. ESG ca. 3 mm (Klinkerverglasung) + Dach HKP ca. 6 mm | Farben: Alu eloxiert; Smaragd o. Schwarz pulverbeschichtet

Verglasung	Farbe	Art.-Nr.	Preis €
HKP 4 mm	Alu eloxiert	5012042	1.049,99
HKP 4 mm	Smaragd ²⁾	5011762	1.199,99
HKP 4 mm	Schwarz ²⁾	5012331	1.199,99
HKP 6 mm	Alu eloxiert	5012059	1.199,99
HKP 6 mm	Smaragd ²⁾	5011770	1.349,99
HKP 6 mm	Schwarz ²⁾	5012356	1.349,99
ESG + Dach HKP	Alu eloxiert	4412763	1.249,99
ESG + Dach HKP	Smaragd ²⁾	5011754	1.399,99
ESG + Dach HKP	Schwarz ²⁾	4412771	1.399,99

ab 1.049,99

STAHLFUNDAMENTTRAHMEN (H 6 cm)

Farbe	Art.-Nr.	Preis €
Lichtgrau	4413340	179,99
Smaragd	5014618	189,99
Schwarz	4413076	189,99

15 JAHRE GARANTIE¹⁾
AUF KONSTRUKTION UND RAHMEN

10 JAHRE GARANTIE¹⁾
AUF HOHLKAMMERPLATTEN GEGEN VERWITTERUNG

WIDENSERVICE
HILFEN GEBEN

MONTEGE
ENERGIE & SCHNELLE

INDUSTRIE QUALITY
SINCE 1922

¹⁾ Garantiebedingungen unter: www.vitavia.de/service/garantiebestimmungen ²⁾ pulverbeschichtet. ³⁾ Optionaler Montagezuschlag – Weitere Informationen finden Sie auf der Katalogrückseite ⁴⁾ Ausstattung und Zubehör sind nicht im Preis enthalten.

Alle Maßangaben sind ca.-Angaben und können aus produktionstechnischen Gründen abweichen. Höhenmaße: ab Oberkante Fundamentrahmen gemessen. Technische Änderungen und Druckfehler vorbehalten. Farbwiedergabe unverbindlich.

ATHENE

7000-11900

Platziert direkt an der Hausmauer und mit frei positionierbarem Eingang schaffen Sie sich mit Athene eine auf dem kürzesten Weg erreichbare grüne Oase.

Das großzügige Anlehnengewächshaus bietet genug Platz für Sie und eine üppige Pflanzenauswahl: bis zu 11,9 m² groß und 2,39 m hoch bietet das Athene reichlich Raum für ein befreites Durchatmen fernab vom Alltag. Für einen freien Blick über das Gewächshaus hinaus sorgt die Kombiverglasung: Großflächiges, ca. 3 mm starkes Sicherheitsglas, kristallklar (ESG) an den Seiten lässt Ihre Aussicht ungetrübt, während das Dach, eingedeckt mit ca. 10 mm starken, UV-stabilisierten Hohlkammerplatten, Ihre Pflanzen vor zu starker Sonneneinstrahlung schützt. Die großzügige Doppelschiebetür ist wahlweise sowohl an den Seiten als auch in der Front montierbar. Ein zusätzliches Tür-Kit ist als Zubehör erhältlich, falls das Haus mit weiteren Türen ausgestattet werden soll. Stabile Doppelrahmenprofile fassen die großflächigen Glasscheiben zwischen äußerem Aluminiumprofil und der innen verschraubten Aluminiumleiste ein: eine äußerst stabile Glashaltetechnik mit hoher Windstabilität.

Athene Premium

Mit dem lieferbaren Nachrüstsatz erhält das Athene (siehe Skizze 1 u. 2) noch mehr Stabilität und eine höhere Tragkraft des Daches: Freuen Sie sich auf gemütliche Stunden im sicheren Alltagsrefugium, auch wenn's draußen regnet oder schneit, und fühlen Sie sich wie im Sommergarten!

für Naherholung im wörtlichen Sinne



Kurz & Knapp

- ✓ Abschließbares Zylinderschloss
- ✓ Optimale Nutzung von Morgen- oder Nachmittagssonne
- ✓ Kombiverglasung für weiches Licht und freie Sicht
- ✓ Frei positionierbare Schiebetür für direkten Zugang zur grünen Oase
- ✓ Umrüstbar zum Athene Premium
- ✓ Zur Befestigung an einer Hauswand oder Mauer
- ✓ Serienmäßig mit 2 Regenfallrohren (L 1,75 m, Ø 32 mm)

ATHENE 7000¹⁾ - KOMBI - ALU ELOXIERT

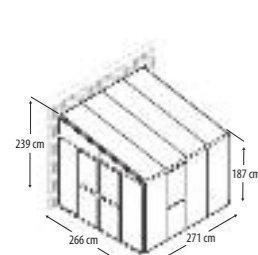

ATHENE 7000

Grundfläche: ca. 7,0 m² | Außenmaß: B 266 x L 271 x H 239 cm | empf. Fundamentmaß: B 268 x L 281 cm | Türmaß: 119 x 176 cm | Seitenfenster: 2 | Verglasung: ESG ca. 3 mm + Dach HKP ca. 10 mm | Farbe: Alu eloxiert; Schwarz oder Weiß pulverbeschichtet | Verstärktes Bodenprofil

Verglasung	Farbe	Art.-Nr.	Preis €
ESG + Dach HKP	Alu eloxiert	5009386	2.499,99
ESG + Dach HKP	Schwarz ²⁾	4412797	2.799,99
ESG + Dach HKP	Weiß ²⁾	4412789	2.799,99

ab 2.499,99

NACHRÜSTSATZ PREMIUM

Farbe	Art.-Nr.	Preis €
Alu eloxiert	5009527	399,99
Schwarz ²⁾	4412805	449,99
Weiß ²⁾	4412912	449,99

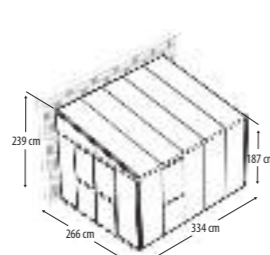

ATHENE 8600

Grundfläche: ca. 8,6 m² | Außenmaß: B 268 x L 334 x H 239 cm | empf. Fundamentmaß: B 268 x L 344 cm | Türmaß: 119 x 176 cm | Seitenfenster: 2 | Verglasung: ESG ca. 3 mm + Dach HKP ca. 10 mm | Farbe: Alu eloxiert; Schwarz oder Weiß pulverbeschichtet | Verstärktes Bodenprofil

Verglasung	Farbe	Art.-Nr.	Preis €
ESG + Dach HKP	Alu eloxiert	5009394	2.699,99
ESG + Dach HKP	Schwarz ²⁾	4412821	2.999,99
ESG + Dach HKP	Weiß ²⁾	4412813	2.999,99

ab 2.699,99

NACHRÜSTSATZ PREMIUM

Farbe	Art.-Nr.	Preis €
Alu eloxiert	5009576	449,99
Schwarz ²⁾	4412839	499,99
Weiß ²⁾	4412920	499,99

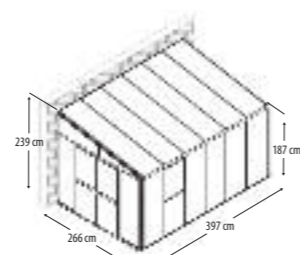

ATHENE 10200

Grundfläche: ca. 10,2 m² | Außenmaß: B 266 x L 397 x H 239 cm | empf. Fundamentmaß: B 268 x L 407 cm | Türmaß: 119 x 176 cm | Seitenfenster: 2 | Verglasung: ESG ca. 3 mm + Dach HKP ca. 10 mm | Farbe: Alu eloxiert; Schwarz oder Weiß pulverbeschichtet | Verstärktes Bodenprofil

Verglasung	Farbe	Art.-Nr.	Preis €
ESG + Dach HKP	Alu eloxiert	5009428	2.899,99
ESG + Dach HKP	Schwarz ²⁾	4412854	3.299,99
ESG + Dach HKP	Weiß ²⁾	4412847	3.299,99

ab 2.899,99

NACHRÜSTSATZ PREMIUM

Farbe	Art.-Nr.	Preis €
Alu eloxiert	5009618	499,99
Schwarz ²⁾	4412862	549,99
Weiß ²⁾	4412938	549,99

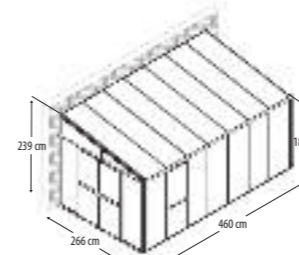

ATHENE 11900

Grundfläche: ca. 11,9 m² | Außenmaß: B 266 x L 460 x H 239 cm | empf. Fundamentmaß: B 268 x L 470 cm | Türmaß: 119 x 176 cm | Seitenfenster: 2 | Verglasung: ESG ca. 3 mm + Dach HKP ca. 10 mm | Farbe: Alu eloxiert; Schwarz oder Weiß pulverbeschichtet | Verstärktes Bodenprofil

Verglasung	Farbe	Art.-Nr.	Preis €
ESG + Dach HKP	Alu eloxiert	5009477	3.149,99
ESG + Dach HKP	Schwarz ²⁾	4412888	3.499,99
ESG + Dach HKP	Weiß ²⁾	4412870	3.499,99

ab 3.149,99

NACHRÜSTSATZ PREMIUM

Farbe	Art.-Nr.	Preis €
Alu eloxiert	5009659	549,99
Schwarz ²⁾	4412896	599,99
Weiß ²⁾	4412946	599,99

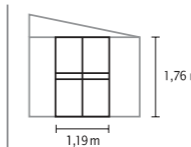

TÜR-KIT

Erweitern Sie Ihr Athene um eine Doppeltür

Farbe	Art.-Nr.	Preis €
Alu eloxiert	5401732	749,99
Schwarz ²⁾	4412904	799,99
Weiß ²⁾	4412953	799,99

NACHRÜSTSATZ PREMIUM

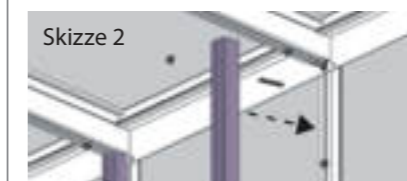
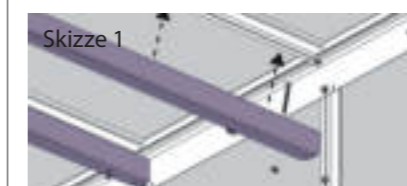

FARBEN



VERGLASUNG



GLASHALTETECHNIK



GARANTIEN¹⁾





Regale & Tische

Die folgenden Einrichtungsgegenstände helfen Ihnen dabei, den wertvollen Gewächshausraum optimal zu nutzen. Ihre Pflanzen sollen den Platz bekommen, den sie benötigen, die wichtigsten Arbeitsmittel sollen greifbar sein und Sie sollten sich beim Arbeiten oder Genießen angemessen bewegen können. Das alles hängt u. a. von optimaler Raumausbeute ab. Die Vitavia Aluminium-Einrichtung besitzt die gleichen Profile wie die Gewächshäuser und ist daher stabil, extrem widerstandsfähig, filigran im Look und ein Leichtgewicht. Sie fügen sich daher dauerhaft und dezent ins Gewächshaus ein und sind mühelos umzustellen, was eine Anpassung der Einrichtung an die Fruchtfolge erlaubt.



ALUMINIUMTISCH

Bemaßung: B 121 x T 54 x H 76 cm | Material: eloxiertes oder pulverbeschichtetes Aluminium | Farben: Alu eloxiert, Smaragd¹⁾ oder Schwarz²⁾ | Besonderheiten: 1 oder 2 Ebenen möglich, selbststehend

Ebenen	Farbe	Art.-Nr.	Preis €
1	Alu eloxiert	4414835	129,99
1	Smaragd ¹⁾	4414843	159,99
1	Schwarz ²⁾	4414850	159,99
2	Alu eloxiert	4414868	189,99
2	Smaragd ¹⁾	4414876	239,99
2	Schwarz ²⁾	4414884	239,99



ALUMINIUMTISCH MIT HKP, 16 MM

Bemaßung: B 121 x T 54 x H 76 cm | Material: eloxiertes oder pulverbeschichtetes Aluminium und PC | Farben: Alu eloxiert, Smaragd¹⁾ oder Schwarz²⁾ | Besonderheiten: Arbeitsplatte aus HKP 16 mm, geteilt und herausnehmbar

Ebenen	Farbe	Art.-Nr.	Preis €
1	Alu eloxiert	4414108	129,99
1	Smaragd ¹⁾	4414116	159,99
1	Schwarz ²⁾	4414124	159,99

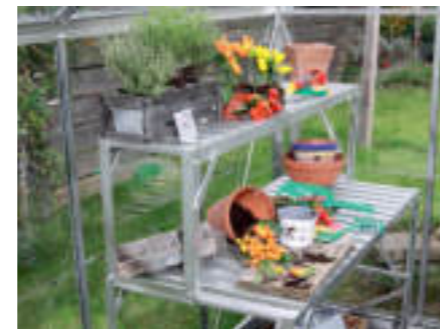

TISCHAUFsätze

Bemaßung: B 121 x T 28 x H 39 cm | Material: eloxiertes oder pulverbeschichtetes Aluminium | Farbe: Alu eloxiert, Smaragd¹⁾ oder Schwarz²⁾ | Besonderheiten: Stellfläche aus Aluminium oder HKP, geteilt und herausnehmbar

Material	Farbe	Art.-Nr.	Preis €
Alu	Alu eloxiert	4414181	79,99
Alu	Smaragd ¹⁾	4414199	89,99
Alu	Schwarz ²⁾	4414207	89,99
Alu mit HKP	Alu eloxiert	4414215	79,99
Alu mit HKP	Smaragd ¹⁾	4414223	89,99
Alu mit HKP	Schwarz ²⁾	4414231	89,99



ABKLAPPBARER ALUTISCH

Bemaßung: B 120 x T 56 x H 81 cm | Material: eloxiertes oder pulverbeschichtetes Aluminium | Farben: Alu eloxiert, Smaragd¹⁾ oder Schwarz²⁾ | Inklusive: Befestigungsmaterial | Besonderheit: Abklappbar | Passend für alle Häuser außer Luna

Farbe	Art.-Nr.	Preis €
Alu eloxiert	4414249	129,99
Smaragd ¹⁾	4414256	149,99
Schwarz ²⁾	4414264	149,99



ABKLAPPBARES ALUREGAL

Bemaßung: B 120 x T 31 cm | Material: eloxiertes oder pulverbeschichtetes Aluminium | Farbe: Alu eloxiert, Smaragd¹⁾ oder Schwarz²⁾ | Inklusive: Befestigungsmaterial | Besonderheit: Abklappbar | Passend für alle Häuser außer Luna

Farbe	Art.-Nr.	Preis €
Alu eloxiert	4414314	89,99
Smaragd ¹⁾	4414322	99,99
Schwarz ²⁾	4414330	99,99



ALUWANDREGAL

Bemaßung: B 122 x T 15 cm | Material: eloxiertes oder pulverbeschichtetes Aluminium | Farbe: Alu eloxiert, Smaragd¹⁾ oder Schwarz²⁾ | Passend für alle Häuser außer Luna

Farbe	Art.-Nr.	Preis €
Alu eloxiert	4414280	69,99
Smaragd ¹⁾	4414298	89,99
Schwarz ²⁾	4414306	89,99



REGALTRÄGER

Einsatz: zur Verschraubung im Gewächshausprofil | Lieferumfang: 2er Set | Bemaßung: T ca. 25 cm, B: variabel | Material: Aluminium | Besonderheit: Zur Befestigung eigener Regalböden

Art.-Nr.	Preis €
4414363	19,99



ABKLAPPBARER ALUTISCH LUNA

Passend für: Luna 4500 | Bemaßung: B 122 x T 52 x H 95 cm | Material: eloxiertes Aluminium | Farbe: Alu eloxiert | Abklappbar

Farbe	Art.-Nr.	Preis €
Alu eloxiert	4414272	99,99



ABKLAPPBARES ALUREGAL LUNA

Passend für: Luna 4500 | Bemaßung: B 122 x T 27 x H 29 cm | Material: eloxiertes Aluminium | Farbe: Alu eloxiert | Abklappbar

Farbe	Art.-Nr.	Preis €
Alu eloxiert	4414355	89,99



DRAHTREGALSET FÜR IRIS

2er Set | Bemaßung: B 61 x L 63 cm | Material: Draht mit Kunststoffummantelung | Farbe: Weiß | Passend für: Iris 900 & 1300

Farbe	Art.-Nr.	Preis €
Weiß	4414348	59,99



ZUSATZREGAL FÜR BALKONHAUS

Zusatzregal für BalkongewächshausVila | Bemaßung: B 61 x L 63 cm | Material: eloxiertes oder pulverbeschichtetes Aluminium | Farben: Dunkelgrau/Alu eloxiert, Dunkelgrau/Schwarz²⁾ | Lieferumfang: Regalleisten, Regalpaneele, Befestigungsmaterial

Farbe	Art.-Nr.	Preis €
Alu eloxiert	6679500	79,99
Schwarz ²⁾	6679518	99,99



Luft & Temperatur

Das ganze Jahr können leichte Temperaturanpassungen für die Anzucht temperaturempfindlicher Jungpflanzen nötig sein. In den warmen Jahreszeiten freuen sich Pflanze und Gärtner über eine frische Brise und im frühen Frühjahr und im Winter über die Väterchen Frost entgegenwirkende Wärme einer unserer Gewächshausheizungen.

Die hier vorgestellten Fenster, automatischen Lüftungshilfen, Heizungen und Messgeräte können also entscheidend Ihren Ernteerfolg und Ihr Wohlbefinden verbessern.



DACHFENSTER

Material: Aluminium | Produkt: ohne Verglasung | Passend für: 1. Pontos, Primus, Minerva, Sirius, Stellar, Saturn, Phönix, Orbit, Cassiopeia, Neptun, Neptun Plus, Iris; 2. Pollux; 3. Pluto; 4. Poseidon

Passend für	Farbe	Art.-Nr.	Preis €
1. Pontos & Co.	Alu eloxiert	4413712	49,99
	Smaragd ¹⁾	4413720	59,99
	Schwarz ²⁾	4413746	59,99
2. Pollux	Alu eloxiert	4413084	49,99
	Schwarz ²⁾	4413092	59,99
3. Pluto	Alu eloxiert	4413100	49,99
	Smaragd ¹⁾	4413118	59,99
4. Poseidon	Alu eloxiert	4413787	89,99
	Schwarz ²⁾	4413795	99,99



LAMELLENWANDFENSTER

Bemaßung (B x H): 61 x 45 cm | Material: Aluminium, 5 ESG-Scheiben | Farbe: Alu eloxiert, Smaragd¹⁾, Schwarz²⁾ | Geeignet für: Pontos, Neptun, Neptun Plus, Phönix, Saturn, Iris 5200 bis 7800 | Besonderheit: stufenlos verstellbar, mehrschichtige, zugluftfreie Belüftung | Hinweis: bei ESG zusätzliche Scheibe für Seitenwand nötig, auf Anfrage erhältlich

Farbe	Art.-Nr.	Preis €
Alu eloxiert	4413936	69,99
Smaragd ¹⁾	4413944	79,99
Schwarz ²⁾	4413951	79,99

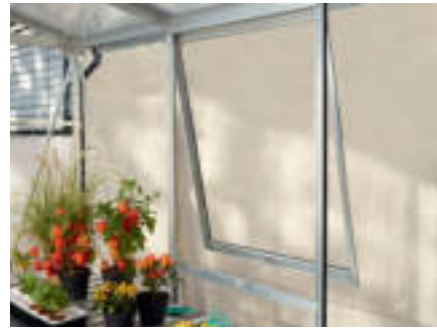

SEITENFENSTER V

Material Rahmen: Aluminium | Verglasung: ESG | Farbe: Alu eloxiert, Smaragd¹⁾, Schwarz²⁾ | Geeignet für: Pontos, Primus, Iduna, Saturn, Phönix, Orbit, Cassiopeia, Neptun, Neptun Plus, Minerva, Sirius, Stellar | Hinweis: inkl. Ausgleichsscheibe

Ausführung	Farbe	Art.-Nr.	Preis €
ESG ca. 3 mm	Alu eloxiert	4413829	99,99
	Smaragd ¹⁾	4413837	109,99
	Schwarz ²⁾	4413852	109,99



SEITENFENSTER H UND Z

A) Material Rahmen: Aluminium | Verglasung: mit ESG | Farbe: Alu eloxiert, Weiß¹⁾, Schwarz²⁾ | Geeignet für: Athene, Artemis | B) Material Rahmen: Aluminium | Verglasung: mit ESG oder ohne Verglasung | Farbe: Alu eloxiert, Schwarz²⁾ | Geeignet für: Poseidon | Hinweis: bei ESG inkl. Ausgleichsscheibe

Ausführung	Farbe	Art.-Nr.	Preis €
A) H mit ESG	Alu eloxiert	4413860	149,99
	Weiß ¹⁾	4413886	149,99
	Schwarz ²⁾	4413449	149,99
B) Z mit ESG	Alu eloxiert	4413910	129,99
	Schwarz ²⁾	4413928	149,99
B) Z o. Verglasung	Alu eloxiert	4413894	89,99
	Schwarz ²⁾	4413902	99,99

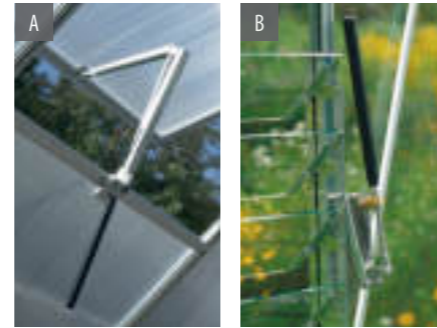

AUTOM. FENSTERHEBER

Antrieb: temperaturabhängige automatische Belüftung, stromlos | Material: Stahl mit Alu-Zinkbeschichtung | Öffnungstemperatur: zwischen 16 °C und 25 °C | A) passend für: Alu- und Holzgewächshäuser (Öffnungshöhe ca. 45 cm; Hebkraft ca. 7kg); B) passend für: alle Lamellenwandfenster (außer Iduna)

Ausführung	Art.-Nr.	Preis €
A) Thermovent	198788	44,99
B) Für Lamellenfenster	4413969	49,99
Ersatzzylinder	198697	27,99



NORI FIRE

Petroleumheizung und Lampe | Bemaßung: H 20 x Ø 11,5 cm | Brenndauer: ca. 3 Tage je Füllung | Heizleistung: 50-100 W | Tankinhalt: 0,5 Liter | Gewicht: 0,75 kg

Produkt	Art.-Nr.	Preis €
NORI FIRE	6722854	24,99
Ersatzdocht (o. Abb.)	6722458	8,99



LONI FIRE

Petroleumheizung | Bemaßung: H 17 x Ø 10,5 cm | Brenndauer: ca. 3 Tage je Füllung | Heizleistung: 50-100 W | Tankinhalt: 0,5 Liter | Gewicht: 0,5 kg

Produkt	Art.-Nr.	Preis €
LONI FIRE	6722417	19,99
Ersatzdocht (o. Abb.)	6722458	8,99



JARI FIRE

Petroleumheizung | Bemaßung: H 12 x Ø 19,2 cm | Brenndauer: ca. 14 Tage je Füllung | Heizleistung: 100 W | Tankinhalt: 2,25 Liter | Gewicht: 0,7 kg

Produkt	Art.-Nr.	Preis €
JARI FIRE	6722409	34,99
Ersatzdocht (o. Abb.)	6722458	8,99



SOLARVENTILATOR SOLARFAN

Material: Stahlblech verzinkt | 3. Passend für: Athene | Besonderheit: Auch passend für Standardfenster anderer Gewächshaushersteller

Größe	Art.-Nr.	Preis €
1. 61 x 55,9 cm	4413985	229,99
2. 61 x 61 cm	4413993	229,99
3. 55,5 x 87 cm	4414017	249,99



ERDTHERMOMETER

Bemaßung: B 15,5 x T 4 x H 60 cm | Messbereich: -20 bis +60 °C | Misst stetig die aktuelle Bodentemperatur

Art.-Nr.	Preis €
4414025	19,99



HYGROMETER

Bemaßung: Ø ca. 50 x T 19 mm | Gibt neben der Temperatur den prozentualen Wert der relativen Luftfeuchtigkeit an | Messbereich: Temperatur -25 bis +55°C; Luftfeuchtigkeit 20 bis 100 %

Art.-Nr.	Preis €
6722391	19,99



VIT FIRE & LIT FIRE

Petroleumheizung | Bemaßung: Ø 30 x H 41 cm | Tankinhalt: 4,5 Liter | Brenndauer: ca. 7 Tage je Füllung (VIT Fire); ca. 3,5 Tage je Füllung (LIT Fire) | Heizleistung: 300 W (VIT); 600 W (LIT) | Gewicht: 1,6 kg (VIT FIRE); 1,9 kg (LIT Fire)

Produkt	Art.-Nr.	Preis €
VIT Fire	6722425	49,99
LIT Fire	6722433	59,99
Ersatzdocht (o. Abb.)	6722441	8,99



Basics

Von Federklammern über das Regenfallrohr bis zur Windsicherung und vieles mehr hält dieses Kapitel für Sie bereit: Denn all diese Details können den Unterschied zwischen Lust und Leid beim Gewächshausgärtnern ausmachen.

Die meisten der Zubehöreile sind universell im Vitavia Gewächshaus einsetzbar. Bitte achten Sie bei der Auswahl dennoch auf Angaben zu passenden Modellen.



VITAVIA 2KW

Elektroheizung | Heizart: Strom | Temperatureinstellung: Stufenlos | Heizleistung: 0-2kW | Stufen Lüfter: 3 | Luftumwälzung: 400 m³/h | Schutzart: IP X4 spritzwassergeschützt | Geeignet für bis zu 40 m³ Raum | Maße: B 20 x T 22 x H 33,5 cm | Besonderheiten: Lüfter ohne Heizer betreibbar; Zugang zur Stromquelle erforderlich

Art.-Nr.	Preis €
6679294	199,99



ANTARES 3KW

Elektroheizung mit starkem Lüfter und einstellbarer Ausstrahlung im Stahlgehäuse | Heizart: Strom | Temperatureinstellung: Stufenlos | Heizleistung: 3kW | Stufen Lüfter: 3 | Luftumwälzung: 280 m³/h | Luftstrom: 2,9 m/s | Schutzart: IP X4 spritzwassergeschützt | Geeignet für bis zu 40 m³ Raum | Maße: B 33,5 x T 31,5 x H 40 cm | Isolierter Schutzgriff | Schutzgitter hinten und vorne | Besonderheiten: Zugang zur Stromquelle erforderlich

Art.-Nr.	Preis €
6679328	169,99



CEPHEI 2KW & CARINAE 3KW

Elektroheizung im Stahlgehäuse | Heizart: Strom | Temperatureinstellung: Stufenlos | Heizleistung: 2kW (Cephei) bzw. 3kW (Carinae) | Stufen Lüfter: 3 | Luftumwälzung: 120 m³/h (Cephei) bzw. 280 m³/h (Carinae) | Luftstrom: 1,5 m/s | Schutzart: IP X4 spritzwassergeschützt | Geeignet für bis zu 30 m³ (Cephei) bzw. 40 m³ (Carinae) Raum | Maße: B 21 x T 20 x H 33 cm (Cephei) bzw. B 25,5 x T 25,5 x H 41 cm (Carinae) | Schutzgitter hinten und vorne | Besonderheiten: Zugang zur Stromquelle erforderlich

Produkt	Art.-Nr.	Preis €
CEPHEI 2KW	6679310	109,99
CARINAE 3KW	6679302	129,99



FIRSTKRONE

Material: Kunststoff (PVC) | A) Passend für: Neptun, Neptun Plus, Phönix, Orbit, Cassiopeia, Saturn; B) Passend für: Sirius | Farbe: Schwarz, Smaragd | Besonderheit: Verzierung und Taubenabwehr zugleich

Ausführung	Farbe	Art.-Nr.	Preis €
A) Neptun & Co.	Smaragd	4414371	199,99
	Schwarz	4414389	199,99
B) Sirius	Smaragd	4414397	269,99
	Schwarz	4414405	269,99

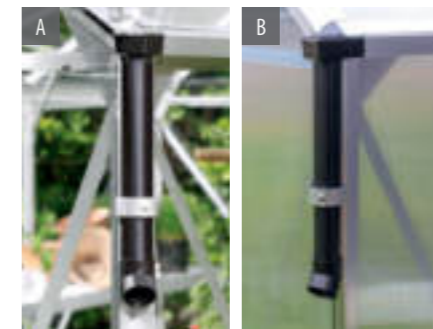

REGENFALLROHRE

Bemaßung: L 28 x Ø 3,2 cm | Material: Kunststoff (PVC) | Farbe: Schwarz | Lieferumfang: 2 Fallrohre, 2 Verbindungsstücke, 2 Endstücke, 2 Klammern | A) Passend für: Pollux, Pontos, Neptun, Neptun Plus, Phönix, Orbit, Cassiopeia, Saturn, Iris 900-3300 | B) Passend für: Pluto

Ausführung	Farbe	Art.-Nr.	Preis €
A) Pollux & Co.	Schwarz	4414496	29,99
B) Pluto	Schwarz	4414504	29,99



TÜRROLLEN & TÜRGLEITER

Material: Kunststoff (PVC) | Lieferumfang: 2 Türrollen, Befestigungsmaterial, 2 Türgleiter | Verwendung: Schiebetür | Besonderheit: Türrollen kugelgelagert

Art.-Nr.	Preis €
4414520	14,99



SCHRAUBEN- UND MUTTERNSATZ

A) Standardschraube für die Montage von Gewächshäusern | B) Hammerkopfschrauben zum nachträglichen Einsetzen in Aluprofil | Menge: 10 Stück | Material: A) Edelstahl; B) eloxiertes Aluminium | Besonderheit: A) quadratischer Kopf; B) Rhombuskopf

Ausführung	Art.-Nr.	Preis €
A)	4414546	5,99
B)	4414538	5,49



GLASFEDERKLAMMERN

Menge: 20 Stück | Material: verzinkter Federstahl | Farben: Blank oder Schwarz | Verwendung: zur Befestigung der Verglasung in Aluminiumprofilen, unter Spannung einzusetzen

Farbe	Art.-Nr.	Preis €
Blank	4414553	6,99
Schwarz	4414561	11,99



GLASTRÄGER

Menge: 20 Stück | Material: Edelstahl | Farbe: Blank | Verwendung: zur Montage überlappender Verglasung (Klinkerverglasung)

Farbe	Art.-Nr.	Preis €
Blank	4414579	6,99



DICHTUNGSSATZ

Dichtungstreifen zur Polsterung der Glasscheiben gegen das Alu-Profil | Obligatorische Montage bei Federklammermodellen bis 6 mm Stärke, bis 4 mm bei Verwendung einer Windsicherung | Bemaßung: L 10 m | Material: Kunststoff | Farbe: Schwarz | Passend für: alle Vitavia Gewächshäuser mit Federklammerverglasung

Art.-Nr.	Preis €
4414512	9,99



ABDICHTBAND FÜR HOHLKAMMERPLATTEN

Abdeckband auf Rolle zur Abdichtung von Hohlkammerplatten, um das Eindringen von Feuchtigkeit zu minimieren | Breite: 25 mm | Länge: 15 m | Material: selbstklebende UV-stabilisierte Spezialfolie u. Silikonpapier (Kleberolle) | Hinweis: Abkleben muss vor Einsatz der HKP erfolgen

Art.-Nr.	Preis €
6722847	14,99



Gartearbeit

Gärtnern muss kein Kraftakt sein, besonders nicht mit den hier vorgestellten Produkten zur Bepflanzung.

Oft sind es die kleinen Hilfen in der Start- und Wachstumsphase, die sich entscheidend auf die Freude und den späteren Erfolg beim Hobbygärtnern auswirken. Kreieren Sie die ideale Wachstumsgebung für Ihre Ernte von morgen!



WINDSICHERUNG

Einsatz: Ersetzt Federklammern und stabilisiert HKP im Gewächshaus bei windexponierter Lage | Die u. g. Produktvarianten für A) ersetzen die entsprechende Federklammer-Verglasung in Seiten und Dach, die u. g. Produktvarianten für B) sind passend für Federklammer-Gewächshäuser, bei denen nur das Dach mit HKP eingedeckt ist (Kombiverglasung) | Befestigung: Zwischen HKP und Aluprofil | Material: PC, Aluwinkel

A) FÜRS GESAMTE GEWÄCHSHAUS (SEITEN UND DACH)

Produktvarianten	Art.-Nr.	Preis €
Für Primus 2500/3800, HKP 4 mm	4414413	99,99
Für Primus, Pontos 2500/3800, HKP 6 mm	4414421	99,99
Für Primus 5000/6200, HKP 4 mm	4414439	149,99
Für Primus, Pontos 5000/6200, HKP 6 mm	4414447	149,99
Für Neptun, Phönix, Orbit 6700, HKP 6 mm	4414462	209,99
Für Neptun, Phönix, Orbit 8300/9900/11500, HKP 6 mm	4414488	229,99

B) FÜRS GEWÄCHSHAUSDACH

Produktvarianten	Art.-Nr.	Preis €
Für Pontos 2500/3800, HKP 6 mm (im Dach)	4413126	49,99
Für Pontos 5000/6200, HKP 6 mm (im Dach)	4413134	79,99
Für Neptun, Neptun Plus, Phönix, Orbit 6700/8300, HKP 6 mm (im Dach)	4413142	99,99
Für Neptun, Neptun Plus, Phönix, Orbit 9900/11500, HKP 6 mm (im Dach)	4413159	109,99



HKP-SETS

Sets mit Hohlkammerplatten in verschiedenen Größen | Set 1, 2, 3 passend für: Pollux (nur 4 mm), Pontos, Primus | Set 4, 5, 6 passend für: Phönix, Orbit | Besonderheiten: UV-beständig; robuster durch geschlossene Längsseiten

Set	Inhalt	Stärke	Art.-Nr.	Preis €
Set 1	2 x Dachplatten (61 x 114,2 cm),	4 mm	6679385	79,99
	3 x Seitenplatte (61 x 120,8 cm)	6 mm	6679419	129,99
Set 2	6 x Seitenplatte (61 x 120,8 cm), 4 x Dachplatte (61 x 114,2 cm),	4 mm	6679393	159,99
	1 x Dachfensterplatte 4 mm (60 x 54,4 cm),			
	1 x Platte für Tür bzw. unterhalb des Dachfensters (61 x 61 cm)	6 mm	6679427	249,99
Set 3	8 x Seitenplatte (61 x 120,8 cm)	4 mm	6679401	199,99
	5 x Dachplatte (61 x 114,2 cm)			
	1 x Dachfensterplatte 4 mm (60 x 54,4 cm)	6 mm	6679435	299,99
Set 4	2 x Platte für Tür bzw. unterhalb des Dachfensters (61 x 61 cm)			
	3 x Seitenplatte (61 x 152,1 cm)	4 mm	6679443	129,99
	3 x Dachplatte (61 x 150,5 cm)	6 mm	6679476	199,99
Set 5	1 x Dachfensterplatte 4 mm (60 x 54,4 cm)	4 mm	6679450	219,99
	5 x Dachplatte (61 x 150,5 cm)			
	6 x Seitenplatte (61 x 152,1 cm)	6 mm	6679484	349,99
Set 6	1 x Platte für unterhalb des Dachfensters (61 x 98,1 cm)			
	10 x Seitenplatte (61 x 152,1 cm)	4 mm	6679468	329,99
	8 x Dachplatte (61 x 150,5 cm)			
	2 x Dachfensterplatte 4 mm (60 x 54,4 cm)	6 mm	6679492	499,99
	2 x Platte für unterhalb des Dachfensters (61 x 98,1 cm)			
	1 x Türplatte oben oder unten (61 x 61 cm)			

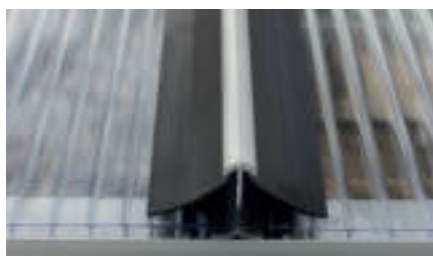

4 mm & 6 mm stark
MIT GESCHLOSSENEN
LÄNGSSEITEN

10 JAHRE
GARANTIE
AUF HOHLKAMMERPLATTEN
GEGEN VERWITTERUNG



UNIVERSALHALTER

Verwendung: Zum Einspannen von Schnüren oder Drähten, z. B. um Pflanzen zu fixieren | Menge: 10 Stück | Material: Kunststoff | Besonderheit: Rhombuskopf zum nachträglichen Einsetzen in Gewächshausprofile

Art.-Nr.	Preis €
4414041	7,99



MÄUSEGITTER DRANEO

Nagerschutz für Hoch- und Innenbeete | Material: galvanisierter Stahl | Maße: B 100 x T 100 cm | Drahtstärke: ca. 0,7 mm | Viereck-Drahtgitter | Maschengröße: ca. 10 x 10 mm | Draht zur Verbindung mehrerer Bögen | Besonderheit: Je nach Hochbeetgrundfläche mehrfach kombinierbar | Hinweis: 1 Bogen passend für Vitavia Hochbeet Faunus 1; 2 Bögen passend für Vitavia-Hochbeete Faunus 2 | Lieferumfang: 2 x Drahtnetz, 2 x Verbindungsdraht

Art.-Nr.	Preis €
6722110	34,99



HOCHBEETABDECKUNG ECKIG

Bemaßung: S: B 88 x T 55 x H 105 cm; M: B 118 x T 55 x H 105 cm; L: B 158 x T 55 x H 105 cm | Anbauhöhe: max. 75-95 cm | Material: PE-Folie mit UV-Schutz

Ausführung	Art.-Nr.	Preis €
S	6722334	44,99
M	6722342	49,99
L	6722359	64,99



Licht & Schatten

Licht & Schatten sind wichtig für den Erfolg beim Gewächshausgärtnern. Mit unserem Schattiergewebe managen Sie die wichtigste Energiequelle für Ihre Pflanzen. Mit den autonom betriebenen LED-Leisten inkl. USB-Stecker verlängern Sie Ihre Aufenthaltsmöglichkeiten im Gewächshaus, auch wenn kein Stromanschluss vorhanden ist.



SCHATTIERGEWEBE

Bemaßung: B 183 x L 259 cm (ausreichend für 3 Standardfelder) | Material: PE-Gewebe | Schattierwirkung: 50 % | Farbe: Weiß | Besonderheiten: UV-stabil, verrottungsfest | Inklusive: Befestigungsmaterial für die Montage im Gewächshaus

Farbe	Art.-Nr.	Preis €
Weiß	4414033	49,99



LED LEISTE MIT USB-ZUGANG

Passend für: Vitavia Gewächshäuser | LED-Anzahl: 6 (Kurz); 30 (Lang) | Bemaßung: B 19,5 x T 2,1 x H 1,9 cm (K); B 100 x T 2,1 x H 2,3 cm (L) | Material Schiene: Aluminium | Leistung: ca. 1 W (K); ca. 5 W (L) | Lichtstrom: 100 lm (K); 500 lm (L) | Stromanschluss: USB-Stecker (Inkl.) | Besonderheiten: Lange Lebensdauer bei Temperaturen bis zu +86 °C, geringer Energiebedarf, spritzwassergeschützt, LED-Leiste Lang inkl. zusätzlicher Befestigungsklammern, direkter Anschluss an Powerbank möglich

Ausführung	Art.-Nr.	Preis €
Kurz (K)	4414082	49,99
Lang (L)	4414090	99,99

FRÜHBEETE

FERONIA, KOPENHAGEN & BARRISON

Frühbeete verlängern die Anbauzeiten für eigenes Gemüse und verbessern dessen Wachstumsbedingungen, sodass Gemüse-Fans früher und schneller an die eigene Ernte von Salat, Kohlrabi und Zucchini kommen.

Feronia: Die Leichtbauweise des Feronia ermöglicht den schnellen Auf- und Abbau, sobald die Pflanzen ausreichend vorgezogen sind. Die ca. 4 mm starken Hohlkammerplatten erhöhen die Durchschnittstemperatur, mildern Temperatureinbrüche ab und schützen vor direktem Sonneneinfall und Regen.

Hochfrühbeete: Die Hochfrühbeete Kopenhagen und Barrison verbinden die Vorteile von einem Frühbeet mit denen eines Hochbeetes. Das macht sie zu einer hochwertigen, rückenfreundlichen Anzuchtstation. Das großzügige Frühbeet ist je nach Ausführung ca. 71 oder 72 cm hoch, sodass Jungpflanzen meist über die erste Anzucht hinaus darin verbleiben können. Eloxierte oder pulverbeschichtete Aluminiumprofile schaffen eine gleichzeitig kraftvolle, langlebige und dabei filigrane Konstruktion, die je nach Bedarf mit UV-stabilisierten Hohlkammerplatten (HKP) oder kristallklarem Sicherheitsglas (ESG) eingedeckt wird. In Kombination mit dem langlebigen Zinalume®-Unterbau wird das hochwertige Frühbeet zum Hochfrühbeet mit einer Gesamthöhe von ca. 1,35 m. Bei beiden Hochfrühbeeten besteht das Dach aus vier aufstellbaren Dachfenstern.

Das Hochfrühbeet **Barrison** punktet mit seinem edlen Look. Diesen erhält es durch die formschönen Profile, die das Glas oder HKP eben und glatt einrahmen. Beim Hochfrühbeet **Kopenhagen** sind die vier Dachfenster besonders leicht seitlich zu verschieben oder ganz herauszunehmen.

Beide Hochfrühbeete eignen sich aufgrund ihrer Höhe auch sehr gut als stilvoller Sichtschutz im modernen Garten oder Vorgarten.

Kurz & Knapp

- ✓ **Feronia:** Klassisches Frühbeet mit stabilisierten Ecken
- ✓ **Barrison:** Formschönes Frühbeet mit glatten Profilen + Zinalume®-Unterbau
- ✓ **Kopenhagen:** Aufstellbare und seitlich herausnehmbare Dachfenster und Zinalume®-Unterbau
- ✓ **Hochfrühbeete:** Verglasung mit kristallklarem Sicherheitsglas (ESG) oder Hohlkammerplatten (HKP)



BARRISON³⁾ – GRANIT/SCHWARZ²⁾ – ESG

Frühstart MIT CHARME



FRÜHBEET FERONIA³⁾

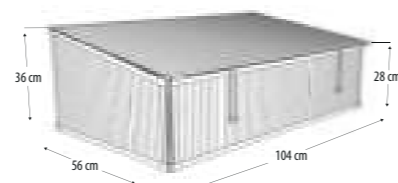

FRÜHBEET FERONIA

Grundfläche: ca. 0,6 m² | Außenmaß: B 56 x L 104 H 36 cm | Aufstelldach: 1 | Verglasung: HKP 4 mm

Verglasung	Art.-Nr.	Preis €
HKP 4 mm	6801757	79,99

79,99

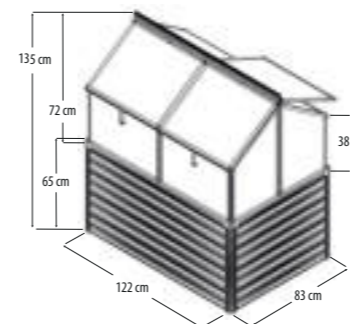

HOCHFRÜHBEET KOPENHAGEN

Grundfläche: ca. 1,0 m² | Außenmaß: B 83 x L 122 x H 135 cm | Dachfenster: 4 | Farbe Profile: Alu eloxiert o. Schwarz pulverbeschichtet | Farbe Unterbau: Blank o. Granit (Zinalume®) | Verglasung: HKP 4 mm o. ESG 3 mm

Verglasung	Farbe	Art.-Nr.	Preis €
HKP 4 mm	Blank/Alu eloxiert	6722128	329,99
HKP 4 mm	Granit/Schwarz ²⁾	6722144	399,99
ESG	Blank/Alu eloxiert	4413258	399,99
ESG	Granit/Schwarz ²⁾	6722136	469,99

at 329,99

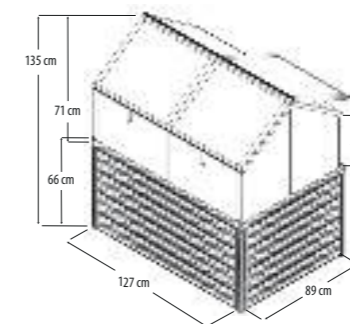

HOCHFRÜHBEET BARRISON

Grundfläche: ca. 1,0 m² | Außenmaß: B 89 x L 127 x H 135 cm | Dachfenster: 4 | Farbe Profile: Alu eloxiert o. Schwarz pulverbeschichtet | Farbe Unterbau: Blank o. Granit (Zinalume®) | Verglasung: HKP 4 mm o. ESG 3 mm

Verglasung	Farbe	Art.-Nr.	Preis €
HKP 4 mm	Blank/Alu eloxiert	6722094	379,99
HKP 4 mm	Granit/Schwarz ²⁾	6722102	479,99
ESG	Blank/Alu eloxiert	6722078	449,99
ESG	Granit/Schwarz ²⁾	6722086	549,99

at 379,99



ANSTECKENDE ÄSTHETIK

Die Aluminiumprofile des Barrison sehen edel aus und bringen das kristallklare Sicherheitsglas und die Hohlkammerplatten hervorragend zur Geltung.

15 JAHRE
GARANTIE¹⁾
AUF ZINALUME® GEGEN
DURCHRÖSTUNG



OSLO & OSLO IN&OUT HOCHBEET

Das beliebte Hochbeet von Vitavia in der klassischen rechteckigen Form: Rechteckige Zinalume®-Bleche werden hierfür an den Ecken mit hochwertigen Leisten aus eloxiertem oder pulverbeschichtetem Aluminium verbunden und an den Seiten stabilisiert.

Das Hochbeet Oslo besticht durch seine moderne Optik und seine besonderen Materialeigenschaften: Hergestellt aus Zinalume® weist es eine herausragende Witterungsbeständigkeit auf. Außerdem benötigt es im Gegensatz zu Holzbeeten keine Innenfolie, da es nicht mit organischen Materialien wie Erde und Pflanzen reagiert. Aufgrund seiner Eigenschaften wird Zinalume® oft im Brunnenbau verwendet.

Vitavia Hochbeete bieten eine Vielzahl von Einsatzmöglichkeiten: Neben der bequemen Gartenarbeit – das ständige Bücken entfällt – werden sie häufig zur dekorativen Gartengestaltung oder auch zur dezenten Abtrennung von Gartenbereichen oder als Sichtschutz eingesetzt.

Erhältlich in drei verschiedenen Höhen und in insgesamt vier Farbvarianten – die Zinalume®-Bleche in Granit oder Seegras sind mit Leisten in Alu eloxiert, oder in Schwarz pulverbeschichtet kombiniert – fügt sich das Oslo harmonisch in den modernen Garten ein und in der In&Out Version auch ins Vitavia Gewächshaus. Das Hochbeet kommt als Bausatz mit vorgebohrten Modulen und inkl. Nieten und Schrauben, mit denen die Module wahlweise verbunden werden können.

Kurz & Knapp

- ✓ Vitavias beliebtes Hochbeet in klassischer rechteckiger Form
- ✓ Hochwertige Hochbeete aus witterungsbeständigem Zinalume®
- ✓ Saisonverlängernd und ertragssteigernd durch abgestimmte Bodenschichtung
- ✓ Schutz vor Schädlingen
- ✓ Keine Innenfolie nötig
- ✓ In verschiedenen Größen und Formen erhältlich: Hochbeet Oslo und Hochbeet Oslo IN&OUT
- ✓ Oslo IN&OUT: Passgenaue Innenbeete für Vitavia Gewächshäuser



OSLO 630³⁾ – SEEGRAS/SCHWARZ²⁾



OSLO IN&OUT M³⁾ – GRANIT/SCHWARZ²⁾

Klassische Form
ÜBERLEGENES MATERIAL



15 JAHRE GARANTIE¹⁾
AUF ZINALUME® GEGEN DURCHROSTUNG

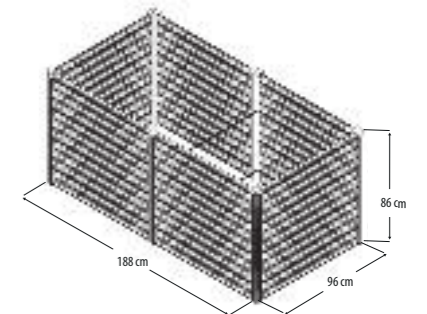
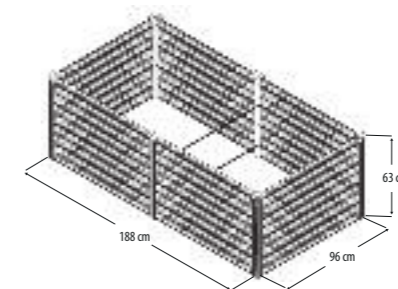
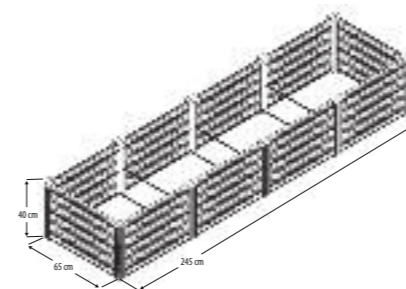
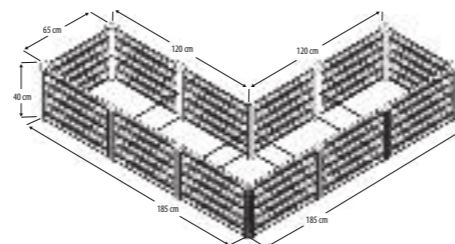
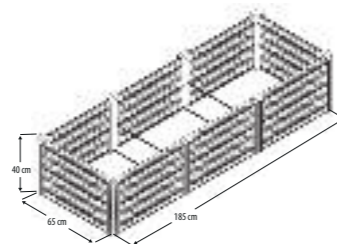

PASSGENAU

In Standard-Feldbreite der Vitavia Gewächshäuser sind die IN&OUT Modelle passgenau designt.



OSLO IN&OUT S

Maße: ca. B 65 x L 185 x H 40 cm | Material: Zinalume® | Farbe Zinalume®-Bleche: Seegras o. Granit | Farbe Profile: Alu eloxiert o. Schwarz pulverbeschichtet | Passend für: Primus, Pollux, Pontos, Pluto

Farbe	Art.-Nr.	Preis €
Seegras/Alu eloxiert	6882534	299,99
Seegras/Schwarz ²⁾	6882609	329,99
Granit/Alu eloxiert	4413183	299,99
Granit/Schwarz ²⁾	6722813	329,99

ab 299,99

OSLO IN&OUT M

Maße: ca. B 185 x L 185 x H 40 cm | Material: Zinalume® | Farbe Zinalume®-Bleche: Seegras o. Granit | Farbe Profile: Alu eloxiert o. Schwarz pulverbeschichtet | Passend für: Primus (3800-6200), Pollux (3800-5000), Pontos, Pluto (4600-7500)

Farbe	Art.-Nr.	Preis €
Seegras/Alu eloxiert	6882526	399,99
Seegras/Schwarz ²⁾	6882617	429,99
Granit/Alu eloxiert	4413175	399,99
Granit/Schwarz ²⁾	6722821	429,99

ab 399,99

OSLO IN&OUT L

Maße: ca. B 65 x L 245 x H 40 cm | Material: Zinalume® | Farbe Zinalume®-Bleche: Seegras o. Granit | Farbe Profile: Alu eloxiert o. Schwarz pulverbeschichtet | Passend für: Neptun, Neptun Plus, Phönix, Orbit, Cassiopeia, Poseidon, Iduna, Saturn, Sirius, Stellar, Minerva, Artemis, Iris 3300-7800, Athene

Farbe	Art.-Nr.	Preis €
Seegras/Alu eloxiert	6882518	349,99
Seegras/Schwarz ²⁾	6882625	379,99
Granit/Alu eloxiert	4413167	349,99
Granit/Schwarz ²⁾	6722839	379,99

ab 349,99

OSLO 630

Grundfläche: ca. 1,8 m² | Maße: B 96 x T 188 x H 63 cm | Material: Zinalume® | Farbe Zinalume®-Bleche: Seegras o. Granit | Farbe Profile: Alu eloxiert o. Schwarz pulverbeschichtet

Farbe	Art.-Nr.	Preis €
Seegras/Alu eloxiert	6882658	299,99
Seegras/Schwarz ²⁾	6882666	319,99
Granit/Alu eloxiert	4413191	299,99
Granit/Schwarz ²⁾	6722367	319,99

ab 299,99

OSLO 858

Grundfläche: ca. 1,8 m² | Maße: B 96 x T 188 x H 86 cm | Material: Zinalume® | Farbe Zinalume®-Bleche: Seegras o. Granit | Farbe Profile: Alu eloxiert o. Schwarz pulverbeschichtet

Farbe	Art.-Nr.	Preis €
Seegras/Alu eloxiert	6882633	349,99
Seegras/Schwarz ²⁾	6882641	369,99
Granit/Alu eloxiert	4413241	349,99
Granit/Schwarz ²⁾	6722375	369,99

ab 349,99

FAUNUS HOCHBEET

Hochbeete aus Zinalume® sind eine Möglichkeit, um den Ernteertrag zu steigern, die Saison zu verlängern und den Rücken zu schonen.

Dank der individuell kombinierbaren Module fügen sie sich formschön und flexibel in jeden Garten ein. Ihre Pflanzen erhalten genau das, was sie brauchen. Durch die Schichtung ausgewählter Erdbausteine wie Muttererde, Humus usw. erhalten sie den auf ihre Bedürfnisse abgestimmten Boden. So wirkt sich das Hochbeet saisonverlängernd und günstig auf den Ertrag aus. Daneben schafft es eine erhöhte Anbaufläche: ein Traum nicht nur für Ihren Rücken, sondern auch für alle Pflanzen, die schnell von Schädlingen heimgesucht werden. Die Bepflanzung auf höherer Ebene bringt Abwechslung in Ihren Garten, kann auch Höhenunterschiede, wie z. B. bei terrasiertem Gelände, optisch ausgleichen oder als dezenter Sichtschutz dienen.

Erhältlich in verschiedenen Höhen, Formen und Farben findet sich für nahezu jeden modernen Garten ein passendes Modell. Hergestellt aus dem extrem korrosions- und witterungsbeständigen Zinalume® haben Gärtner die Gewissheit, sich lange an ihrem Vitavia Hochbeet zu erfreuen: Die Zink-Aluminium-Beschichtung reagiert nicht mit organischen Stoffen und wird sogar beim Brunnenbau eingesetzt. Eine zusätzliche Farbbeschichtung bei den farbigen Modellen lässt Feuchtigkeit abperlen und erhöht nochmals die Lebensdauer. In den Höhen von 40 und 63 cm sind die Hochbeete auch perfekt als Kinderbeet, Pflanzkübel, als Beet im Gewächshaus oder zur dekorativen Gartengestaltung einsetzbar.

Die Hochbeete Faunus 1, Faunus 2 sowie die Längserweiterung sind in drei verschiedenen Höhen erhältlich. Modelle einer Höhe sind frei miteinander kombinierbar, wobei darauf zu achten ist, dass nicht mehr als zwei gerade Seitenteile aufeinander folgen.

Kurz & Knapp

- ✓ Saisonverlängernd und ertragssteigernd
- ✓ Keine Innenfolie nötig
- ✓ Flexibel in Form, Größe und Farbe durch frei kombinierbare Module
- ✓ Angenehme, rüchenschonende Arbeitshöhen
- ✓ Hergestellt aus extrem beständigem Zinalume®



FAUNUS 1

Grundfläche: ca. 0,6 m² | Außenmaß: B 82 x L 82 cm | Höhen: 40 cm, 63 cm und 86 cm | Farbe: Blank, Rubin, Seegras, Granit oder Schwarz | Material: Zinalume®

Modell	Höhe	Farbe	Art.-Nr.	Preis €
401	40 cm	Blank	4413456	79,99
401	40 cm	Rubin	6722169	109,99
401	40 cm	Seegras	6882559	109,99
401	40 cm	Granit	6722151	109,99
401	40 cm	Schwarz	6679344	109,99
630	63 cm	Blank	4413464	109,99
630	63 cm	Rubin	6722185	149,99
630	63 cm	Seegras	6882542	149,99
630	63 cm	Granit	6722177	149,99
630	63 cm	Schwarz	6679351	149,99
858	86 cm	Blank	4413472	149,99
858	86 cm	Rubin	4413498	189,99
858	86 cm	Seegras	6882575	189,99
858	86 cm	Granit	4413480	189,99
858	86 cm	Schwarz	6722193	189,99

ab 79,99

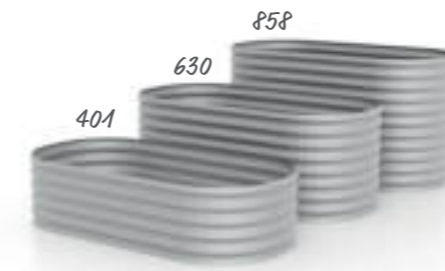

FAUNUS 2

Grundfläche: ca. 1,2 m² | Außenmaß: B 82 x L 162 cm | Höhen: 40 cm, 63 cm und 86 cm | Farbe: Blank, Rubin, Seegras, Granit oder Schwarz | Material: Zinalume®

Modell	Höhe	Farbe	Art.-Nr.	Preis €
401	40 cm	Blank	4413506	109,99
401	40 cm	Rubin	6722219	149,99
401	40 cm	Seegras	6882591	149,99
401	40 cm	Granit	6722201	149,99
401	40 cm	Schwarz	6679336	149,99
630	63 cm	Blank	4413514	159,99
630	63 cm	Rubin	6722235	209,99
630	63 cm	Seegras	6882567	209,99
630	63 cm	Granit	6722227	209,99
630	63 cm	Schwarz	6682157	209,99
858	86 cm	Blank	4413522	219,99
858	86 cm	Rubin	4413548	269,99
858	86 cm	Seegras	6882583	269,99
858	86 cm	Granit	4413530	269,99
858	86 cm	Schwarz	6722243	269,99

ab 109,99

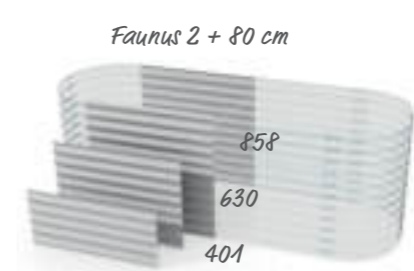

FAUNUS LÄNGSERWEITERUNG

Erweiterung der Grundfläche von Faunus 1 und 2 um: ca. 0,6 m² | Höhen: 40 cm, 63 cm und 86 cm | Farbe: Blank, Rubin, Seegras, Granit oder Schwarz | Material: Zinalume®

Modell	Höhe	Farbe	Art.-Nr.	Preis €
401	40 cm	Blank	4413555	69,99
401	40 cm	Rubin	6722268	79,99
401	40 cm	Seegras	6882682	79,99
401	40 cm	Granit	6722250	79,99
401	40 cm	Schwarz	6679369	79,99
630	63 cm	Blank	4413563	89,99
630	63 cm	Rubin	6722284	99,99
630	63 cm	Seegras	6882674	99,99
630	63 cm	Granit	6722276	99,99
630	63 cm	Schwarz	6679377	99,99
858	86 cm	Blank	4413571	129,99
858	86 cm	Rubin	4413597	149,99
858	86 cm	Seegras	6882690	149,99
858	86 cm	Granit	4413589	149,99
858	86 cm	Schwarz	6722292	149,99

ab 69,99

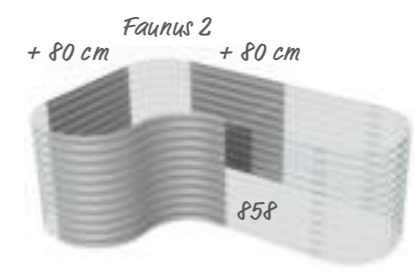

FAUNUS KURVENERWEITERUNG

Erweiterung der Grundfläche von Faunus 2 um: ca. 1,3 m² | Höhe: 86 cm | Farbe: Blank, Rubin, Seegras, Granit oder Schwarz | Material: Zinalume®

Modell	Höhe	Farbe	Art.-Nr.	Preis €
858	86 cm	Blank	4413605	169,99
858	86 cm	Rubin	4413621	199,99
858	86 cm	Seegras	6882708	199,99
858	86 cm	Granit	4413613	199,99
858	86 cm	Schwarz	6722300	199,99

ab 169,99

Modulares Design FÜR INDIVIDUALISTEN

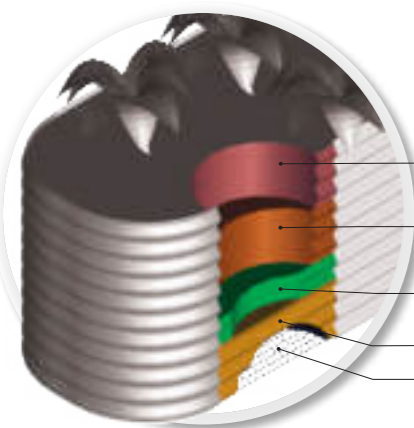

- ca. 20–30 cm reifer Kompost oder Blumenerde
- ca. 30 cm Rohkompost
- ca. 3–5 cm umgedrehte Rasensole
- ca. 20 cm Reisig Drahtgeflecht

GARANTIEN¹⁾

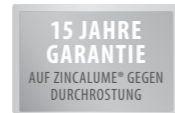

¹⁾Garantiebedingungen unter: www.vitavia.de/service/garantiebestimmungen

Ausstattung und Zubehör sind nicht im Preis enthalten. Alle Maßangaben sind ca.-Angaben und können aus produktionstechnischen Gründen abweichen. Technische Änderungen und Druckfehler vorbehalten. Farbwiedergabe unverbindlich.

OSLO KAMINHOLZREGAL

Trockenes Kaminholz ist nicht nur unabdingbar, sondern kann auch gut aussehen, und zwar auf Dauer: mit einem Kaminholzregal aus Zincalume®.

Bei „Zincalume®“ handelt es sich um mit Zink und Aluminium beschichtetes Stahlblech, das durch die Beschichtung jahrelang resistent gegen Umwelt- und Witterungseinflüsse ist. Seine Lebensdauer ist länger als bei galvanisiertem Stahl. Zincalume® wird vorwiegend eingesetzt bei Industriegebäuden und Dacheindeckungen. Das Material ist hervorragend zum Bau eines „Holzlagers“ geeignet. Die sehr stabile Welle und die widerstandsfähige Legierung erlauben es, auch organische Materialien, die feucht werden können, unter freiem Himmel zu lagern. Bei einer Materialstärke von 0,65 mm und durch die wellenförmigen Bleche behält das Kaminholzregal auch bei großer Lastaufnahme seine Form. Der Unterbau besteht aus Aluminium. Das Kaminholzregal wird in einzelnen Paneelen als Bausatz geliefert. In dem Bausatz sind Schrauben und Nieten zur wahlweisen Montage enthalten. Die Metallkonstruktion wird mit dem Unterbau verbunden und anschließend mit Winkeln an einer Wand verschraubt.

Das Kaminholzregal ist in der Standardtiefe von 40 cm sowohl im Quer- als auch im Hochformat und in drei verschiedenen Farben – Blank, Rubin und Granit – erhältlich. Erhöhten Lagerbedarf deckt das Oslo 858 HOCH dank seines erweiterten Fassungsvermögens von 1,8 m³. In der tiefen Variante ist das hohe Kaminholzregal auch in Blank und Granit erhältlich.



15 JAHRE GARANTIE¹⁾
AUF ZINCALUME® GEGEN DURCHSTÜNG

Kurz & Knapp

- ✓ Schönes Holzlager für innen und außen
- ✓ Hergestellt aus extrem beständigem Zincalume®
- ✓ Erhältlich in drei verschiedenen Farben
- ✓ Das Oslo HOCH ist in zwei verschiedenen Tiefen erhältlich
- ✓ Einfache Montage durch vorgebohrte Löcher

Die elegante Lösung
FÜR IHR FEUERHOLZ



OSLO HOCH 401²⁾ – RUBIN



OSLO HOCH 858²⁾ – GRANIT



ZINCALUME®

Bei „Zincalume®“ handelt es sich um eine mit Zink und Aluminium beschichtete Stahlwelle, die durch die Behandlung eine vier Mal längere Lebensdauer als galvanisierter Stahl erhält. Zincalume® wird vorwiegend bei Industriegebäuden und Dacheindeckungen eingesetzt. Das Zincalume® ist 0,65 mm stark. Zusätzliche Stabilität erhält das Material durch die Wellenform.



OSLO HOCH 858²⁾ – BLANK

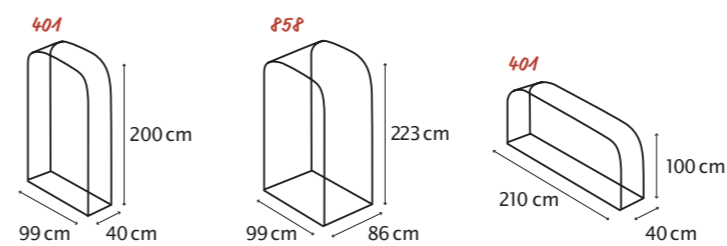

KAMINHOLZREGAL OSLO HOCH

Grundfläche: 0,41 oder 0,89 m² | Volumen: 0,8 m³ oder 1,8 m³ | Außenmaß: L 99 cm x H 200 bzw. 223 cm | Tiefe: 40 cm oder 86 cm | Farbe: Blank, Rubin oder Granit | Material: Zincalume® + Aluminium

Modell	Farbe	Art.-Nr.	Preis €
401	Blank	4413639	219,99
401	Rubin	4413647	249,99
401	Granit	4413654	249,99
858	Blank	4413662	319,99
858	Granit	4413670	369,99

ab 219,99

KAMINHOLZREGAL OSLO QUER

Grundfläche: ca. 0,85 m² | Volumen: 0,8 m³ | Außenmaß: L 210 cm x B 40 cm x H 100 cm | Farbe: Blank, Rubin oder Granit | Material: Zincalume® + Aluminium

Modell	Farbe	Art.-Nr.	Preis €
401	Blank	4413688	219,99
401	Rubin	4413696	269,99
401	Granit	4413704	269,99

ab 219,99



OSLO QUER 401 – BLANK



OSLO QUER 401 – GRANIT

FÖDDA KOMPOSTER

Mit dem Komposter Födda sammeln Hobbygärtner gekonnt die Nährstoffe für das selbst angebaute Gemüse – und steigern so ihre Erträge.

Das witterungsbeständige Zincalume® bietet einen gleichzeitig optisch dezenten und funktionalen Ort für gemähtes Gras, Obst- und Gemüsereste, die darin ohne viel Aufsehen zum Dünger für die Pflanzen im Garten und Gewächshaus werden können. Das widerstandsfähige Zincalume®, das unter Profis als perfektes Material für den Brunnenbau bekannt ist, hält problemlos über viele Jahre den Zersetzungsprozessen stand, benötigt also keine Innenfolie – was sowohl dem Gärtner als auch der Umwelt zugute kommt.

Ein Seitenteil ist im unteren Teil herauslösbar, um die fruchtbare Erde zu entnehmen. Mit vier stabilen Riegeln, die sich auch nach vielen Zugriffen leicht hin- und herschieben lassen, wird das untere Seitenteil im Anschluss wieder eingesetzt. Der aufklappbare Deckel dämmt Gerüche ein und ist leicht zu bedienen. Er besteht aus Alu-Sandwich-Paneelen, die wie auch die Zincalume®-Bleche des restlichen Komposters von hochwertigen Aluminiumprofilen eingefasst sind. Die Profile sind, je nach Ausführung, in Alu eloxiert oder in Schwarz pulverbeschichtet erhältlich. Die Maße von B 99 x T 99 x H 87 cm schaffen ausreichend Füllvolumen für 0,86 m³ Kompost.

Kurz & Knapp

- ✓ Hochwertiger Komposter
- ✓ Seiten aus Zincalume® und Profile aus eloxiertem oder pulverbeschichtetem Aluminium
- ✓ Deckel aus Aluminium-Verbundmaterial
- ✓ Herausnehmbare Seitenklappe mit vier stabilen Riegeln befestigt
- ✓ Solide Verarbeitung mit hohem Eigengewicht



FÖDDA³⁾ – BLANK/ALU ELOXIERT

Ökologisch Gärtuereu MIT MODERNEN MITTELN



INKLUSIVE MÄUSEGITTER

Ein Drahtnetz am Boden verhindert, dass Mäuse Ihre gute Erde von morgen wegfuttern. Das Mäusegitter ist auch als separates Zubehör, z. B. zum Einsatz im Hochbeet erhältlich (s. S. 57).



FÖDDA³⁾ – GRANIT/SCHWARZ²⁾

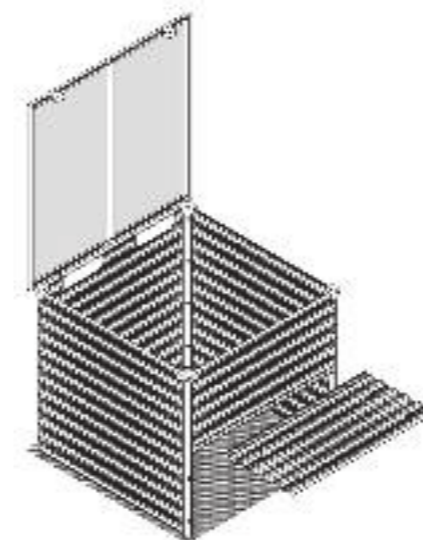

PRAKTISCH: Ein Seitenteil des Komposters lässt sich mühelos entfernen – und bietet dem Gärtner so bequemen Zugang zur fruchtbaren Erde.

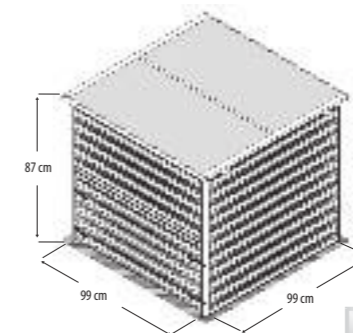

KOMPOSTER FÖDDA

Grundfläche: ca. 0,92 m² | Maße: ca. B 99 x T 99 x H 87 cm | Farbe: Blank/Alu oder Granit/Schwarz pulverbeschichtet | Material Seiten: Zincalume® | Material Streben: eloxiertes oder pulverbeschichtetes Aluminium

Farbe	Art.-Nr.	Preis €
Blank/Alu eloxiert	6722318	349,99
Granit/Schwarz ²⁾	6722326	399,99

ab 349,99



GUTER KOMPOST

Verarbeitete und tierische Lebensmittel landen besser im Hausmüll; Zitrusfrüchte sind in Maßen durchaus erlaubt – und Kaffee und Tee samt Naturfiltern sind hervorragend!

15 JAHRE GARANTIE¹⁾
AUF ZINCALUME® GEGEN DURCHRÖSTUNG



MERLIN MINIGEWÄCHSHAUS

Vitavia hat ein neues Gewächshaus gezaubert, und zwar ein kleines. Das Minigewächshaus Merlin ist die maßstabstgetreue Modellversion eines beliebten Vitavia Gewächshauses.

Neben dem zauberhaften Look bringt das Merlin die vorteilhaften Eigenschaften, wie beispielsweise abgeflachte Designprofile aus eloxiertem oder pulverbeschichtetem Aluminium und hochwertige, UV-beschichtete Hohlkammerplatten mit soliden Isoliereigenschaften, seines großen Bruders Pluto mit. Es besitzt hauptsächlich dekorativen Charakter, ist also perfekt für alle, die ihre Küche oder ihre Terrasse damit verschönern oder Freunden des Hobbygärtners ein besonderes Geschenk machen möchten. Es weckt die Lust am spielerischen Erkunden des Gewächshausgärtners und ist doch aufgrund seiner Maße von ca. 87 x 111 cm beinahe noch mit einem besonders großen und stabilen Frühbeet vergleichbar. Dabei besitzt es zwei kleine Türen: Eine Schiebetür sowie eine Schwingtür.

Mit seinem vergleichsweise geringen Gewicht ist es leicht im Garten umzupositionieren: Sind die Kräuter bereits angezogen? Dann ist es vielleicht Zeit, dass sich das Merlin um den Schutz der Steckrübensetzlinge kümmert. Zu zweit ist Merlin auch durch einen größeren Garten leicht zu tragen. Und falls Sie wenig Platz haben sollten, dann ist es doch umso schöner, dass das Merlin mit seinen Grundmaßen nur wenig davon raubt.

Erhältlich ist es in allen aktuellen Lieblingsfarben des Gewächshausgartens, nämlich pulverbeschichtet in Smaragd oder Schwarz sowie in blankem, aber natürlich eloxiertem, Aluminium.



- Kurz & Knapp**
- ✓ Unser kleinstes Gewächshaus, ideal für den Balkon
 - ✓ Vollfunktionsfähiges Vitavia Gewächshaus mit ca. 0,83 m²
 - ✓ Kleine Grundfläche passt auch auf Tisch oder Europalette
 - ✓ Ausgestattet mit Schiebe- und Schwingtür
 - ✓ Mit abgeflachten Designprofilen und einzigartiger Einschubtechnik
 - ✓ In kompletter Hohlkammerplatten-Verglasung (HKP)

MINIGEWÄCHSHAUS MERLIN³⁾ – HKP – ALU ELOXIERT

Klein & Fein DEKORATION ZUM ANFASSEN



MINIGEWÄCHSHAUS MERLIN⁴⁾ – HKP – SCHWARZ³⁾



MINIGEWÄCHSHAUS MERLIN
 Grundfläche: ca. 0,83 m² | Außenmaß: B 87,2 x L 111 x H 90,7 cm |
 Sockelmaß: B 87 x L 111 cm | Türmaß: 21,5 x 67,3 cm | Dachfenster: 1 | Verglasung: HKP ca. 4 mm | Farbe: Alu eloxiert; Smaragd oder Schwarz pulverbeschichtet | Inkl. Stahlfundamentrahmen (H 6 cm)

Verglasung	Farbe	Art.-Nr.	Preis €
HKP 4 mm	Alu eloxiert	6679526	349,99
HKP 4 mm	Smaragd ³⁾	6679534	399,99
HKP 4 mm	Schwarz ³⁾	6679542	399,99

ab 349,99

DOPPELTER ZUGRIFF

Von hinten wie vorn, oder auch nicht: Im Merlin sind in beiden Seiten Türen verbaut, aber auf einer die klassische Schiebetür, auf der anderen eine Schwingtür.



GARANTIE¹⁾

15 JAHRE GARANTIE
AUF KONSTRUKTION UND RAHMEN

10 JAHRE GARANTIE
AUF HOHLKAMMERPLATTEN GEGEN VERWITTERUNG



SATTELDACH SOMNIUM

Wahrhaftig ein TRAUM von einem Gerätehaus: Das Somnium bringt den lateinischen Begriff in die Hobbygärtner-Wirklichkeit.

Bewegungsfreiheit und mühelosen Zugriff auf Rasenmäher, Schubkarre & Co. bietet dieses großzügig geschnittene Gerätehaus. Die breite Doppeltür ist 1,69 m hoch, die Seiten 1,78 m, und das Dach je nach Modell knapp unter oder über 2 m. Das hilft, Haus- und Gartenleben mühelos zu organisieren. Wem die kleinste Ausführung nicht ganz reicht und wer außerdem gern noch schneller an sein Lagergut kommt, dem sei das passende Schleppdach zum Modell 65 in Anthrazit empfohlen.

Die Metallgerätee Häuser von Globel bestechen durch ihre hochwertige Verarbeitung: Das Stahlblech ist stets komplett feuerverzinkt und weist aufgrund des feinrippigen Panel-Designs und der innen verstärkten Ecken eine erhöhte Stabilität auf. In allen Bewegungs-zonen enden die Schrauben in Kastenprofilen, sodass keine spitzen Enden in Körpernähe kommen. Die Farbe wird in einem insgesamt 5-stufigen Verfahren eingebrannt und veredelt. Bei der Verarbeitung wird weitestgehend auf Kleinteile aus Kunststoff verzichtet. So ist z. B. die Dauerbelüftung über gestanzte Lüftungsschlitze gewährleistet.

Somnium ist in fünf Größen von 2,46 bis 8,82 m² und in drei Farben erhältlich und wird als Bausatz ohne Boden geliefert. Mit optionalem Zubehör wie lichtdurchlässigen Dach-paneelen und Seitenfenstern machen die Besitzer dieses Gerätehauses ihren Traum noch unglaublicher.

NEU!
SCHLEPPDACH

DEHNER
Exklusiv

- Kurz & Knapp**
- ✓ Somnium 65 mit Schleppdach erweiterbar
 - ✓ Je nach Modell knapp unter oder über 2 m Gesamthöhe
 - ✓ 5 verschiedene Größen und 3 verschiedene Farben

15 JAHRE GARANTIE¹⁾ GEGEN DURCHROSTUNG

STAHL IST IDEAL FEUERVERZINKT

MULTILAYER ENDBRENNLÄCKERUNG



SOMNIUM 65 MIT SCHLEPPDACH²⁾ - ANTHRAZIT

ein Traum wird wahr

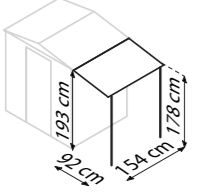
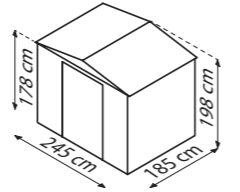
 SET 899,-²⁾	 699,-²⁾	 799,-²⁾	 899,-²⁾	 1.149,-²⁾	 1.199,-²⁾																																																																								
																																																																													
<p>SOMNIUM 65 SCHLEPPDACH Grundfläche ca. 1,27 m² Außenmaße: B 92 x T 154 x H 193 cm Sockelmaße: B 86 x T 141 cm Farbe: Anthrazit Passend für Somnium 65 Im Set oder einzeln</p>	<p>SOMNIUM 65 Grundfläche ca. 2,46 m² Außenmaße: B 184 x T 154 x H 193 cm Sockelmaße: B 171 x T 144 cm Türmaße: ca. B 64 x H 169 cm Farben: Silber Metallic, Jade oder Anthrazit</p>	<p>SOMNIUM 86 Grundfläche ca. 4,10 m² Außenmaße: B 245 x T 185 x H 198 cm Sockelmaße: B 234 x T 175 cm Türmaße: ca. B 105 x H 169 cm Farben: Silber Metallic, Jade oder Anthrazit</p>	<p>SOMNIUM 88 Grundfläche ca. 5,55 m² Außenmaße: B 245 x T 247 x H 198 cm Sockelmaße: B 234 x T 237 cm Türmaße: ca. B 105 x H 169 cm Farben: Silber Metallic, Jade oder Anthrazit</p>	<p>SOMNIUM 108 Grundfläche ca. 6,99 m² Außenmaße: B 308 x T 247 x H 202 cm Sockelmaße: B 295 x T 237 cm Türmaße: ca. B 105 x H 169 cm Farben: Silber Metallic, Jade oder Anthrazit</p>	<p>SOMNIUM 1010 Grundfläche ca. 8,82 m² Außenmaße: B 308 x T 309 x H 202 cm Sockelmaße: B 295 x T 299 cm Türmaße: ca. B 105 x H 169 cm Farben: Silber Metallic, Jade oder Anthrazit</p>																																																																								
<table border="0"> <tr> <th>Ausführung</th> <th>Farbe</th> <th>Art.-Nr.</th> <th>Preis €</th> </tr> <tr> <td>Schleppdach</td> <td>Anthrazit</td> <td>5014733</td> <td>199,99</td> </tr> <tr> <td>Set: Somnium 65 + Schleppdach</td> <td>Anthrazit</td> <td>5014741</td> <td>599,99</td> </tr> </table> <p style="text-align: right;">ab 199,99</p>	Ausführung	Farbe	Art.-Nr.	Preis €	Schleppdach	Anthrazit	5014733	199,99	Set: Somnium 65 + Schleppdach	Anthrazit	5014741	599,99	<table border="0"> <tr> <th>Farbe</th> <th>Art.-Nr.</th> <th>Preis €</th> </tr> <tr> <td>Silber Metallic</td> <td>6882187</td> <td>449,99</td> </tr> <tr> <td>Jade</td> <td>6882237</td> <td>449,99</td> </tr> <tr> <td>Anthrazit</td> <td>6882138</td> <td>449,99</td> </tr> </table> <p style="text-align: right;">449,99</p>	Farbe	Art.-Nr.	Preis €	Silber Metallic	6882187	449,99	Jade	6882237	449,99	Anthrazit	6882138	449,99	<table border="0"> <tr> <th>Farbe</th> <th>Art.-Nr.</th> <th>Preis €</th> </tr> <tr> <td>Silber Metallic</td> <td>6882195</td> <td>599,99</td> </tr> <tr> <td>Jade</td> <td>6882245</td> <td>599,99</td> </tr> <tr> <td>Anthrazit</td> <td>6882146</td> <td>599,99</td> </tr> </table> <p style="text-align: right;">599,99</p>	Farbe	Art.-Nr.	Preis €	Silber Metallic	6882195	599,99	Jade	6882245	599,99	Anthrazit	6882146	599,99	<table border="0"> <tr> <th>Farbe</th> <th>Art.-Nr.</th> <th>Preis €</th> </tr> <tr> <td>Silber Metallic</td> <td>6882203</td> <td>749,99</td> </tr> <tr> <td>Jade</td> <td>6882252</td> <td>749,99</td> </tr> <tr> <td>Anthrazit</td> <td>6882153</td> <td>749,99</td> </tr> </table> <p style="text-align: right;">749,99</p>	Farbe	Art.-Nr.	Preis €	Silber Metallic	6882203	749,99	Jade	6882252	749,99	Anthrazit	6882153	749,99	<table border="0"> <tr> <th>Farbe</th> <th>Art.-Nr.</th> <th>Preis €</th> </tr> <tr> <td>Silber Metallic</td> <td>6882211</td> <td>879,99</td> </tr> <tr> <td>Jade</td> <td>6882260</td> <td>879,99</td> </tr> <tr> <td>Anthrazit</td> <td>6882161</td> <td>879,99</td> </tr> </table> <p style="text-align: right;">879,99</p>	Farbe	Art.-Nr.	Preis €	Silber Metallic	6882211	879,99	Jade	6882260	879,99	Anthrazit	6882161	879,99	<table border="0"> <tr> <th>Farbe</th> <th>Art.-Nr.</th> <th>Preis €</th> </tr> <tr> <td>Silber Metallic</td> <td>6882229</td> <td>999,99</td> </tr> <tr> <td>Jade</td> <td>6882278</td> <td>999,99</td> </tr> <tr> <td>Anthrazit</td> <td>6882179</td> <td>999,99</td> </tr> </table> <p style="text-align: right;">999,99</p>	Farbe	Art.-Nr.	Preis €	Silber Metallic	6882229	999,99	Jade	6882278	999,99	Anthrazit	6882179	999,99
Ausführung	Farbe	Art.-Nr.	Preis €																																																																										
Schleppdach	Anthrazit	5014733	199,99																																																																										
Set: Somnium 65 + Schleppdach	Anthrazit	5014741	599,99																																																																										
Farbe	Art.-Nr.	Preis €																																																																											
Silber Metallic	6882187	449,99																																																																											
Jade	6882237	449,99																																																																											
Anthrazit	6882138	449,99																																																																											
Farbe	Art.-Nr.	Preis €																																																																											
Silber Metallic	6882195	599,99																																																																											
Jade	6882245	599,99																																																																											
Anthrazit	6882146	599,99																																																																											
Farbe	Art.-Nr.	Preis €																																																																											
Silber Metallic	6882203	749,99																																																																											
Jade	6882252	749,99																																																																											
Anthrazit	6882153	749,99																																																																											
Farbe	Art.-Nr.	Preis €																																																																											
Silber Metallic	6882211	879,99																																																																											
Jade	6882260	879,99																																																																											
Anthrazit	6882161	879,99																																																																											
Farbe	Art.-Nr.	Preis €																																																																											
Silber Metallic	6882229	999,99																																																																											
Jade	6882278	999,99																																																																											
Anthrazit	6882179	999,99																																																																											
<p>FUNDAMENTBODENRAHMEN 6X5</p> <table border="0"> <tr> <th>Art.-Nr.</th> <th>Preis €</th> </tr> <tr> <td>6882344</td> <td>99,99</td> </tr> </table>	Art.-Nr.	Preis €	6882344	99,99	<p>FUNDAMENTBODENRAHMEN 8X6</p> <table border="0"> <tr> <th>Art.-Nr.</th> <th>Preis €</th> </tr> <tr> <td>6882351</td> <td>159,99</td> </tr> </table>	Art.-Nr.	Preis €	6882351	159,99	<p>FUNDAMENTBODENRAHMEN 8X8</p> <table border="0"> <tr> <th>Art.-Nr.</th> <th>Preis €</th> </tr> <tr> <td>6882385</td> <td>179,99</td> </tr> </table>	Art.-Nr.	Preis €	6882385	179,99	<p>FUNDAMENTBODENRAHMEN 10X8</p> <table border="0"> <tr> <th>Art.-Nr.</th> <th>Preis €</th> </tr> <tr> <td>6882393</td> <td>199,99</td> </tr> </table>	Art.-Nr.	Preis €	6882393	199,99	<p>FUNDAMENTBODENRAHMEN 10X10</p> <table border="0"> <tr> <th>Art.-Nr.</th> <th>Preis €</th> </tr> <tr> <td>6882401</td> <td>229,99</td> </tr> </table>	Art.-Nr.	Preis €	6882401	229,99																																																					
Art.-Nr.	Preis €																																																																												
6882344	99,99																																																																												
Art.-Nr.	Preis €																																																																												
6882351	159,99																																																																												
Art.-Nr.	Preis €																																																																												
6882385	179,99																																																																												
Art.-Nr.	Preis €																																																																												
6882393	199,99																																																																												
Art.-Nr.	Preis €																																																																												
6882401	229,99																																																																												

¹⁾Garantiebedingungen unter: www.eph-schmidt.de/garantiebedingungen ²⁾Optionaler Montagezuschlag - Weitere Informationen finden Sie auf der Katalogrückseite ³⁾Die Ausstattungen sind Zubehör und nicht im Preis enthalten. Alle Maßangaben sind ca.-Angaben und können aus produktionstechnischen Gründen abweichen. Technische Änderungen vorbehalten. Farbwiedergabe unverbindlich.



SATTELDACH EMPIRE

Mit dem Metallgerätehaus Empire bekommen Gartenwerkzeug, Terrassenmöbel & Co., ganz im Wortsinne seines englischen Produktnamens, ihr eigenes Reich.

Dank seiner Höhe bietet es herausragend viel Raum pro Quadratmeter Stellfläche: So lassen sich an den 2 m hohen Seitenwänden hohe Regale und Schränke befestigen – und auch größeres Equipment vom Rasenmäher bis zum E-Scooter findet seinen Platz. Durch die ca. 1,05 m breiten und 1,91 m hohen Türen gelangt dieses übrigens auch ohne Probleme hinein.

Im Gegensatz zu üblichen Metallgerätekäusern zeichnen sich die Gerätehäuser vom australischen Hersteller Globel durch ihre hochwertige Verarbeitung aus: Das Stahlblech ist stets komplett feuerverzinkt und weist aufgrund des feinrippigen Paneel-Designs und der innen verstärkten Ecken eine erhöhte Stabilität auf. Solide Kastenprofile im Innenbereich sorgen für weitere Stabilität, und darüber hinaus für einen sicheren Innenraum ohne herausragende Schraubenspitzen in den Bewegungszonen.

Die Farbe wird in einem insgesamt 5-stufigen Verfahren eingebrannt und veredelt. Bei der Verarbeitung wird weitestgehend auf Kleinteile aus Kunststoff verzichtet. So ist z. B. die Dauerbelüftung über gestanzte Lüftungsschlitze gewährleistet.

Das Empire ist in zwei Größen und in drei Farben erhältlich. Es wird als Bausatz ohne Boden geliefert.

Kurz & Knapp

- ✓ 2,20 m bzw. 2,25 m Gesamthöhe und 2 m hohe Seitenwände
- ✓ Metallgerätehaus mit Satteldach und integrierter Schiebetür

15 JAHRE GARANTIE¹⁾
GEGEN DURCHRÖSTUNG



hoch, höher, Empire



DEHNER
Exklusiv

EMPIRE 108³⁾ – ANTHRAZIT



EMPIRE 108³⁾ – SILBER METALLIC

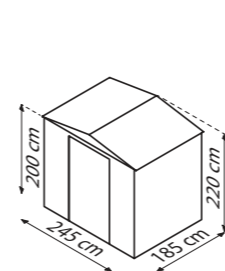

799,-²⁾

EMPIRE 86

Grundfläche ca. 4,10 m² | Außenmaße: B 245 x T 185 x H 220 cm | Sockelmaße: B 234 x T 175 cm | Türmaße: ca. B 105 x H 191 cm | Farbe: Silber Metallic, Jade oder Anthrazit

Farbe	Art.-Nr.	Preis €
Silber Metallic	6754626	749,99
Jade	6754618	749,99
Anthrazit	6754600	749,99

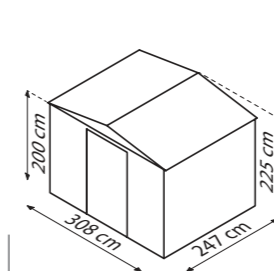

1.149,-²⁾

EMPIRE 108

Grundfläche ca. 6,99 m² | Außenmaße: B 308 x T 247 x H 225 cm | Sockelmaße: B 295 x T 237 cm | Türmaße: ca. B 105 x H 191 cm | Farbe: Silber Metallic, Jade oder Anthrazit

Farbe	Art.-Nr.	Preis €
Silber Metallic	6754659	949,99
Jade	6754642	949,99
Anthrazit	6754634	949,99

749,99

FUNDAMENTBODENRAHMEN 8X6

Art.-Nr.	Preis €
6882351	159,99

949,99

FUNDAMENTBODENRAHMEN 10X8

Art.-Nr.	Preis €
6882393	199,99



EMPIRE 86 – JADE

¹⁾Garantiebedingungen unter: www.eph-schmidt.de/garantiebedingungen ²⁾Optionaler Montagezuschlag – Weitere Informationen finden Sie auf der Katalogrückseite ³⁾Die Ausstattungen sind Zubehör und nicht im Preis enthalten. Alle Maßangaben sind ca.-Angaben und können aus produktionstechnischen Gründen abweichen. Technische Änderungen vorbehalten. Farbwiedergabe unverbindlich.



SATTELDACH CRAFT

Fast zu schade für eine reine Lagerstätte: Das Metallgerätehaus Craft bietet so viel Platz und Komfort, dass es auch sehr gut als Werkstatt dient. Das beginnt schon beim Zutritt. Weit öffnen sich die Doppelschwingtüren zu den über 13 m² Grundfläche. Darüber schafft das bis zu 2,25 m hohe Dach reichlich Raum für allerlei Gerätschaften – und Aktivitäten.

Wenn die optional erhältlichen Tageslichtpaneele (s. S. 87) im Dach noch ergänzt werden, benötigen Heimwerker keinen Stromanschluss, um im Hellen zu arbeiten. Und auch wer nur Licht benötigt, um das Lagergut zu finden, braucht sich nicht den Kopf über eine Stromquelle oder die Stromkosten zu zerbrechen.

Für noch mehr Platz im Craft, ob zum Lagern oder Werken, gibt es das Erweiterungsmodul, das die Grundfläche um weitere 3,7 m² vergrößert.

Wie alle Metallgeräthäuser von Globel besticht auch das Craft durch seine hochwertige Verarbeitung: Das Stahlblech ist komplett feuerverzinkt und weist aufgrund des feineren Paneel-Designs und der innen verstärkten Ecken eine erhöhte Stabilität auf. Es gibt in der Bewegungszone keine spitzen Schrauben, weil sie in ein Kastenprofil geschraubt werden. Das gedeckte Anthrazit wird in einem insgesamt 5-stufigen Verfahren eingebrannt und veredelt. Bei der Verarbeitung wird weitestgehend auf Kleinteile aus Kunststoff verzichtet. Vorgebaute Bauteile wie zusammengesetzte Türen und belüftete Giebel verringern Zeit, Stress und Fehler beim Aufbau.

Kurz & Knapp

- ✓ Komfortable Höhe für Bewegungsfreiheit und viel Platz für große Gegenstände und hohe Regale
- ✓ Lagerstätte mit Satteldach und integrierter Doppelschwingtür

15 JAHRE GARANTIE¹⁾
GEGEN DURCHRÖSTUNG



DEHNER
Exklusiv

Heimwerkers Liebling

CRAFT 1510³⁾ – ANTHRAZIT



um ca. 3,7 m² erweiterbar

CRAFT 1510³⁾ + ERWEITERUNGSMODUL – AUSGESTATTET MIT OPTIONAL ERHÄLTlichem ZUBEHÖRARTIKEL SKYLIGHT (S. S. 87) – ANTHRAZIT



ERWEITERUNGSMODUL

Das Craft hat eine Grundfläche von ca. 13,39 m² und kann mit dem Erweiterungsmodul um ca. 3,7 m² erweitert werden.

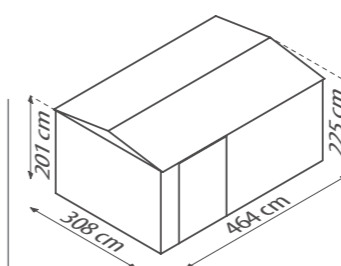

CRAFT 1510

Grundfläche ca. 13,39 m² | Außenmaße: B 308 x T 464 x H 225 cm | Sockelmaße: B 295 x T 454 cm | Türmaße: ca. B 137 x H 194 cm | Farbe: Anthrazit

Farbe	Art.-Nr.	Preis €
Anthrazit	6679237	1.799,99

1.799,99

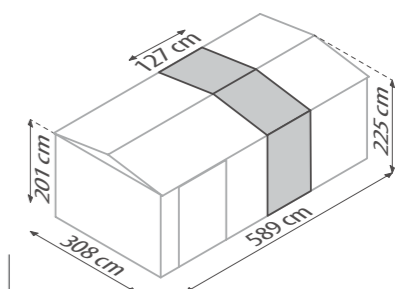

ERWEITERUNGSMODUL

Grundfläche ca. 3,7 m² | Außenmaße: B 308 x T 127 x H 225 cm | Sockelmaße: B 295 x T 125 cm | Farbe: Anthrazit

Farbe	Art.-Nr.	Preis €
Anthrazit	6679229	449,99

449,99





SATTELDACH SPACER

Mit über 13 m² Grundfläche und 2,25 m Höhe findet im Spacer so gut wie alles einen sicheren und sauberen Platz. Die Frage welche Ihrer Gerätschaften Sie darin unterbringen können, stellt sich also fast nicht mehr, da sich genug Platz für Gartengeräte, Terrassenmöbel UND ein paar Fahrräder findet.

Sollte es doch irgendwann knapp werden, sparen Sie sich die Auseinandersetzung mit Ihrer Familie und erweitern um weitere 3,7 m². Neben den großzügigen Falлтüren in der Front bietet das Spacer eine weitere Seitentür, sodass kurze und direkte Wege zum Lagergut sichergestellt sind. Wie alle Metallgerätee Häuser von Globel besticht auch das Spacer durch seine hochwertige Verarbeitung: Das Stahlblech ist komplett feuerverzinkt und weist aufgrund des feinrippigen Panel-Designs und der innen verstärkten Ecken eine erhöhte Stabilität auf. Es gibt in der Bewegungszone keine spitzen Schrauben, weil sie in ein Kastenprofil geschraubt werden. Vorgefertigte Bauteile wie die zusammengesetzten, stabilen Türen und die belüfteten Giebel erleichtern den Aufbau und tragen zu einer langlebigen Konstruktion bei.

Das gedeckte Anthrazit wird in einem insgesamt 5-stufigen Verfahren eingebrannt und veredelt. Bei der Verarbeitung wird weitestgehend auf Kleinteile aus Kunststoff verzichtet. Das Spacer wird als Bausatz ohne Boden geliefert.

Fürs unterschiedene
Sowohl-Als-Auch



DEHNER
Exklusiv

Kurz & Knapp

- ✓ Komfortable Höhe für Bewegungsfreiheit und viel Platz für große Gegenstände und hohe Regale
- ✓ Lagerstätte mit Satteldach und großzügigen Falлтüren
- ✓ Inklusive variabel positionierbarer Seitenflügeltür

15 JAHRE GARANTIE¹⁾
GEGEN DURCHRÖSTUNG



SPACER 1015³⁾ - ANTHRAZIT



SPACER 1015³⁾ - ANTHRAZIT

1.499,-²⁾

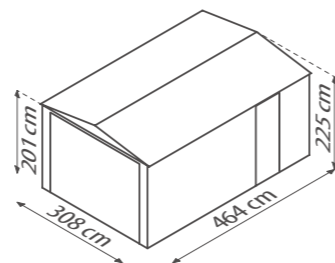

SPACER 1015

Grundfläche ca. 13,39 m² | Außenmaße: B 308 x T 464 x H 225 cm | Sockelmaße: B 295 x T 454 cm | Frontfalтschwingtüren: ca. B 250 x H 194 cm | Seitenschwingtür: ca. B 67 x H 194 cm | Farbe: Anthrazit

Farbe	Art.-Nr.	Preis €
Anthrazit	6679211	1.999,99

1.999,99

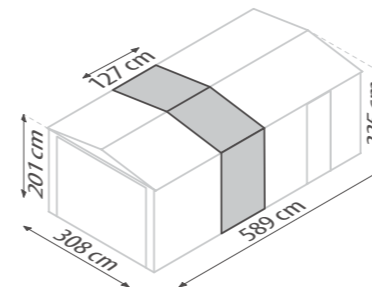

ERWEITERUNGSMODUL

Grundfläche ca. 3,7 m² | Außenmaße: B 308 x T 127 x H 225 cm | Sockelmaße: B 295 x T 125 cm | Farbe: Anthrazit

Farbe	Art.-Nr.	Preis €
Anthrazit	6679229	449,99

449,99

ERWEITERUNG

Das Spacer hat eine Grundfläche von ca. 13,39 m² und kann mit dem Erweiterungsmodul um ca. 3,7 m² erweitert werden.





PULTDACH PLANUS

Dezent fügt sich das Metallgerätehaus Planus, ganz entsprechend seinem Namen – lateinisch für "eben" – an die Hauswand und in kleinere Gärten ein.

Während die kleinen erhältlichen Grundflächen wenig Platz benötigen, bietet das Haus vergleichsweise viel. Eine Deckenhöhe zwischen 1,78 und 1,99 m und das Pultdach, das eine gleichbleibende Höhe im gesamten Innenraum sicherstellt, machen es möglich. Breite Doppelschiebetüren und ein Grundriss im Querformat gewähren mühelosen Zugang und Zugriff von außen. Zusätzliche Stellfläche bietet das passende Schleppdach für die anthrazitfarbenen Modelle. Die offenen Seiten erlauben den schnellen Zugriff auf Untergestelltes und geben dem Gerätehaus eine insgesamt weniger kompakte Gestalt.

Feuerverzinkter Stahl wurde nicht nur in kritischen Zonen wie am Boden, sondern im kompletten Haus verbaut. Feinrippige Paneele und innen verstärkte Ecken sorgen für überlegene Stabilität im Vergleich zu üblichen Stahlblechhäusern. Eine mehrstufige Einbrennlackierung macht die Oberfläche robust gegen Rost und Kratzer. Auch der weitgehende Verzicht auf Kleinteile aus Kunststoff, so z. B. durch gestanzte Lüftungsschlitze, zeugt von durchdachtem Design – nicht umsonst gewährt der Hersteller 15 Jahre Garantie¹⁾ gegen Durchrostung. In allen Bewegungszonen enden die Schrauben in Kastenprofilen, sodass keine spitzen Enden in Körpennähe kommen.

Das Planus ist in zwei Größen von 1,93 bis 2,64 m² und in zwei Farben erhältlich. Die Schleppdacherweiterung steht sowohl separat als auch im Set und nur in der Farbe Anthrazit zur Verfügung. Das Gerätehaus wird als Bausatz ohne Boden geliefert.

Leise Bereicherung

NEU!
SCHLEPPDACH

DEHNER
Exklusiv

Kurz & Knapp

- ✓ In der Farbe Anthrazit mit Schleppdach erweiterbar
- ✓ Viel Bewegungsfreiheit dank Pultdach und breitem Grundriss
- ✓ Erhältlich in zwei edlen Farbtönen

15 JAHRE GARANTIE¹⁾
GEGEN DURCHROSTUNG

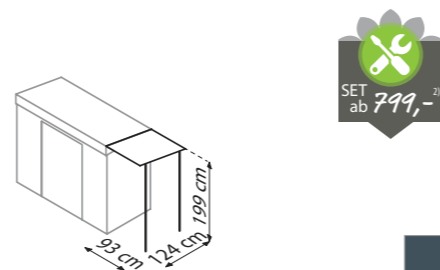

PLANUS SCHLEPPDACH

Grundfläche ca. 1,02 m² | Außenmaße: B 93 x T 124 x H 199 cm | Sockelmaße: B 86 x T 75 cm | Farben: Anthrazit | Passend für Planus 64 und 84 | Im Set oder einzeln

Ausführung	Farbe	Art.-Nr.	Preis €
Schleppdach	Anthrazit	5015136	199,99
Set: Planus 64 + Schleppdach	Anthrazit	5015599	599,99
Set: Planus 84 + Schleppdach	Anthrazit	5015664	699,99

ab 199,99

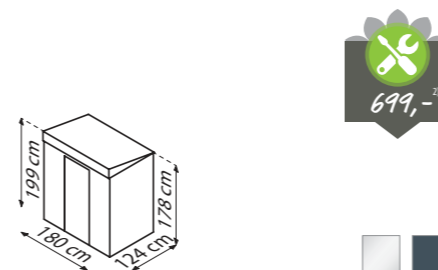

PLANUS 64

Grundfläche ca. 1,93 m² | Außenmaße: B 180 x T 124 x H 199 cm | Sockelmaße: B 171 x T 113 cm | Türmaße: ca. B 64 x H 169 cm | Farben: Silber Metallic oder Anthrazit

Farbe	Art.-Nr.	Preis €
Silber Metallic	6882302	449,99
Anthrazit	6882286	449,99

449,99

FUNDAMENTBODENRAHMEN 6X4

Art.-Nr.	Preis €
6882336	89,99

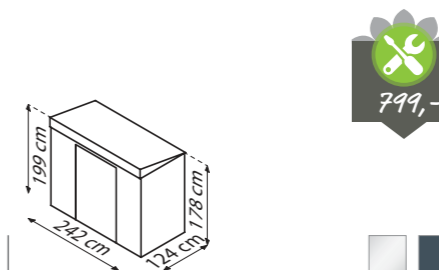

PLANUS 84

Grundfläche ca. 2,64 m² | Außenmaße: B 242 x T 124 x H 199 cm | Sockelmaße: B 234 x T 113 cm | Türmaße: ca. B 105 x H 169 cm | Farben: Silber Metallic oder Anthrazit

Farbe	Art.-Nr.	Preis €
Silber Metallic	6882310	549,99
Anthrazit	6882294	549,99

549,99

FUNDAMENTBODENRAHMEN 8X4

Art.-Nr.	Preis €
6882369	119,99



PRAKTISCH

Platzsparende Schiebetüren erleichtern den Zugang.



PLANUS 84³⁾ – SILBER METALLIC

PLANUS 64 MIT SCHLEPPDACH³⁾ – ANTHRAZIT



ANLEHNHAUS GRAT

Der Name ist Programm: Was die Ordnung rund ums Haus und im Garten anbelangt, kommen Besitzer des Gerätehauses „Grat“ hoch hinaus.

Kleine Grundflächen und ein hohes Dach verleihen dem Haus einen schlanken Look, sodass es sich dezent an die Hausmauer anschmiegt – und so nicht nur physisch, sondern auch optisch hervorragend in den kleineren Garten und Vorgarten passt.

Bei einer Deckenhöhe über 2 m und einer Türhöhe von 1,72 m bietet es eine Menge Stauraum, auch für höhere Gegenstände wie Leitern. Dank seines Pultdaches ist für eine gleichbleibende Höhe im gesamten Innenraum gesorgt. Die Dachneigung stellt das Abfließen von Regen und Schnee zur langen Seitenwand sicher. Die Schwingtür kann in beide Richtungen öffnend montiert werden und sitzt an der kurzen Seitenwand, zwischen Hausmauer und niedriger Seite, sodass das Gerätehaus auch bei Regen ohne größere Güsse durch ablaufendes Wasser betreten werden kann. Ein Verschlussriegel gewährleistet, dass das Haus mit einem Vorhängeschloss diebstahlsicher verschlossen werden kann.

Die Metallgrätehäuser vom australischen Hersteller Globel bestechen durch ihre hochwertige Verarbeitung: Das Stahlblech ist stets komplett feuerverzinkt und weist aufgrund des feinrippigen Paneel-Designs und der innen verstärkten Ecken eine erhöhte Stabilität auf. In allen Bewegungszonen enden die Schrauben in Kastenprofilen, sodass keine spitzen Enden in Körpennähe kommen. Die Farbe wird in einem insgesamt 5-stufigen Verfahren eingebrannt und veredelt. Das macht die Oberfläche robust gegen Rost und Kratzer. Bei der Verarbeitung wird weitestgehend auf Kleinteile aus Kunststoff verzichtet. So ist z. B. die Dauerbelüftung über gestanzte Lüftungsschlitze gewährleistet.

Das Grat ist in zwei Größen mit Grundflächen von 2,46 bis 3,37 m² und in drei Farben erhältlich. Das Metallgerätehaus wird als Bausatz ohne Boden geliefert. Es eignet sich perfekt für die direkte Platzierung an der Hauswand, kann aber auch frei stehen.



Kurz & Knapp

- ✓ Komfortable Höhe für Bewegungsfreiheit und viel Platz für große Gegenstände und hohe Regale
- ✓ Gerätehaus mit Pultdach und integrierter Schwingtür

15 JAHRE GARANTIE¹⁾
GEGEN DURCHROSTUNG



GRAT 58³⁾ – JADE

harmouische
Ergänzung

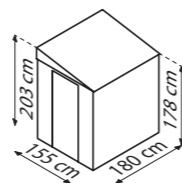

GRAT 56

Grundfläche ca. 2,46 m² | Außenmaße: B 155 x T 180 x H 203 cm | Sockelmaße: B 144 x T 171 cm | Türmaße: ca. B 67 x H 172 cm | Farbe: Silber Metallic, Jade oder Anthrazit

Farbe	Art.-Nr.	Preis €
Silber Metallic	6754683	599,99
Jade	6754675	599,99
Anthrazit	6754667	599,99

599,99

FUNDAMENTBODENRAHMEN 6X5

Art.-Nr.	Preis €
6882344	99,99

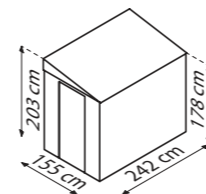

GRAT 58

Grundfläche ca. 3,37 m² | Außenmaße: B 155 x T 242 x H 203 cm | Sockelmaße: B 144 x T 234 cm | Türmaße: ca. B 67 x H 172 cm | Farbe: Silber Metallic, Jade oder Anthrazit

Farbe	Art.-Nr.	Preis €
Silber Metallic	6754717	699,99
Jade	6754709	699,99
Anthrazit	6754691	699,99

699,99

FUNDAMENTBODENRAHMEN 5X8

Art.-Nr.	Preis €
6882377	139,99



GRAT 56³⁾ – SILBER METALLIC



GRAT, VERSCHLUSSRIEGEL – ANTHRAZIT



FAHRRAD-GARAGE PLATEA

Ein aufgeräumter Garten ist seit Platea auch mit einem kleinen Fahrrad-Fuhrpark möglich.

Die Fahrradgarage von Globel bietet bis zu vier Fahrrädern mit max. 1,83 m Länge einen sicheren Stellplatz. Integrierte Schienen erlauben das blitzschnelle Ein- und Ausparken sowie die effiziente Raumnutzung. Das erhöht die Motivation, das Fahrrad auch für kurze Parkmomente da abzustellen, wo es hingehört – und den Garten frei zu halten – ganz wie es der lateinische Begriff für „freier Platz“ nahelegt.

Das Pultdach sorgt dabei für eine gleichbleibende Höhe und ermöglicht die optisch harmonische Platzierung des Platea direkt an der Hausmauer. Platea benötigt mit gerade 3,79 m² Grundfläche nur eine kleine Stellfläche. Der sollte aber die breiten, nach Außen öffnenden Schwingtüren berücksichtigen, die großzügigen Zutritt gewähren und Platz im Rauminneren sparen. Sie können mittels des installierten Verschlussriegels unkompliziert auf- und abgeschlossen werden.

Feuerverzinkter Stahl wurde nicht nur im Bodenrahmen, sondern auch in den feinrippigen Paneelen verbaut. In Verbindung mit den innen verstärkten Ecken sorgt die Gesamtkomposition für überlegene Stabilität im Vergleich zu üblichen Stahlblechhäusern. Auch die mehrstufige Einbrennlackierung und der weitgehende Verzicht auf Kleinteile aus Kunststoff, so z.B. durch gestanzte Lüftungsschlitze, zeugen von durchdachtem Design – nicht umsonst gewährt der Hersteller 15 Jahre Garantie gegen Durchrostung.

Es gibt keine spitzen Schrauben in den Bewegungszonen, weil sie fast überall im Innenbereich in ein Kastenprofil geschraubt werden.

Das Platea hat 3,79 m² Grundfläche und ist in der Farbe Anthrazit erhältlich. Die Fahrradgarage wird als Bausatz ohne Boden geliefert.



DEHNER
Exklusiv

Kurz & Knapp

- ✓ Bis zu vier Fahrräder trocken und sicher verstaut
- ✓ Schienen mit Feststellbügel zum schnellen Ein- und Ausparken

15 JAHRE
GARANTIE¹⁾
GEGEN
DURCHROSTUNG



Fuhrpark unter Dach & Fach



PLATEA 66, POSITIONSSCHIENEN – ANTHRAZIT

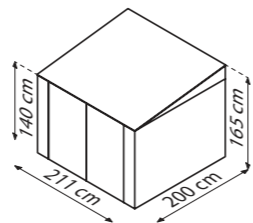

PLATEA 66

Grundfläche ca. 3,79 m² | Außenmaße: B 211 x T 200 x H 165 cm |
Sockelmaße: B 202 x T 188 cm | Türmaße: ca. B 156 x H 135 cm |
Farbe: Anthrazit

Farbe	Art.-Nr.	Preis €
Anthrazit	6882328	749,99



749,99



IN POSITION

Einmal auf die richtige Größe eingestellt, stabilisieren die Stahlbügel das Fahrrad im Ständer



PLATEA 66³⁾ – ANTHRAZIT

¹⁾ Garantiebedingungen unter: www.eph-schmidt.de/garantiebedingungen ²⁾ Optionaler Montagezuschlag – Weitere Informationen finden Sie auf der Katalogrückseite ³⁾ Die Ausstattungen sind Zubehör und nicht im Preis enthalten. Alle Maßangaben sind ca.-Angaben und können aus produktionstechnischen Gründen abweichen. Technische Änderungen vorbehalten. Farbwiedergabe unverbindlich.



TONNEN-MAGAZIN GOAL

Nicht nur Rundes passt in dieses Eckige: Optisch ansprechend, leicht bedienbar und sicher vor dem schnellen Zugriff durch Unbefugte stehen Mülltonnen im Tonnen-Magazin Goal.

Zwei oder drei Standard-Mülltonnen (240 L) finden, je nach Modell, Platz, sodass ein bedarfsgerechtes Angebot für Ein- und Mehrfamilienhäuser besteht.

Der doppelte Zugriff über den Klappdeckel und die breiten Doppelflügeltüren machen das Magazin auch für Kinderfahrräder, Fußballtore oder kleinere Gartengeräte interessant. Die Flügeltüren erlauben den Zugriff von vorn und sind über einen leicht bedienbaren Riegel verschließbar. Der Klappdeckel ist weit zu öffnen, um z. B. Mülltüten von oben direkt in die Tonnen zu entleeren. Die kräftigen Scharniere ermöglichen die Arretierung in geöffneter Position. Dank der leichten Neigung des Deckels nach hinten gleitet Niederschlag leicht ab, tropft dem Nutzer also nicht an der Vorderseite auf Hände und Schuhe.

Komplett feuerverzinkt, robust designt und mit einer mehrschichtigen Einbrennlackierung versehen, ist das Goal stabil, langlebig und bleibt auch lange ansehnlich.

Alles in allem bietet das Magazin eine zeitlose und ästhetische Lagerlösung nicht nur für Mülltonnen, die sich so selbst im Garten oder Vorgarten aufstellen lassen.

Das Tonnen-Magazin Goal wird als Bausatz und ohne Boden geliefert.

Kurz & Knapp

- ✓ Leichtes Öffnen des Deckels durch Druckzylinder
- ✓ Gerätebox mit doppeltem Zugriff über Front und Deckel

15 JAHRE GARANTIE¹⁾
GEGEN DURCHRÖSTUNG



DEHNER
Exklusiv



GOAL 2³⁾ - ANTHRAZIT

mit Leichtigkeit
und Klasse!



GOAL 3³⁾ - ANTHRAZIT

PRAKTISCH

Aufstellbarer Deckel zum leichten Erreichen der Mülltonnen von oben.

GOAL 2
Grundfläche ca. 1,62 m² | Außenmaße: B 174 x T 101 x H 131 cm |
Sockelmaße: B 171 x T 95 cm | Türmaße: ca. B 137 x H 120 cm |
Farbe: Anthrazit

Farbe	Art.-Nr.	Preis €
Anthrazit	6754725	399,99

399,99

GOAL 3
Grundfläche ca. 2,21 m² | Außenmaße: B 236 x T 101 x H 131 cm |
Sockelmaße: B 233 x T 95 cm | Türmaße: ca. B 137 x H 120 cm |
Farbe: Anthrazit

Farbe	Art.-Nr.	Preis €
Anthrazit	6754733	499,99

499,99

¹⁾Garantiebedingungen unter: www.eph-schmidt.de/garantiebedingungen ²⁾Optionaler Montagezuschlag – Weitere Informationen finden Sie auf der Katalogrückseite ³⁾Die Ausstattungen sind Zubehör und nicht im Preis enthalten. Alle Maßangaben sind ca.-Angaben und können aus produktionstechnischen Gründen abweichen. Technische Änderungen vorbehalten. Farbwiedergabe unverbindlich.



ZUBEHÖR FÜR IHR METALL- GERÄTEHAUS

Mit diesen cleveren Extras werten Sie Ihren Stauraum im Garten weiter auf!

Dank des modularen Designs der Globel Gerätehäuser passen Extras wie zusätzliche Seitenfenster oder Schwingtüren meist in alle Modelle in vergleichbarer Größe. Kunden müssen sich beim Kauf eines Globel Gerätehauses also keine Sorgen machen, ob sie im Nachhinein noch passendes Zubehör finden.

Und um auch den Einbau möglichst komfortabel zu machen, sind die Produkte entsprechend vorbereitet. So sind die Türen z.B. schon vormontiert und kommen wie die Seitenfenster inklusive der Ersatzpaneele zum Ausgleich für die auszutauschenden Paneele.

Der Fundamentbodenrahmen sollte zwar möglichst nicht nachträglich montiert werden – schließlich steht ja das Haus darauf – aber auch er ist durchdacht: Im Gegensatz zu herkömmlichen Bodenrahmen liefern die soliden, flachen Stahlstreben ein hervorragendes Gerüst für einen Innenboden.



ERDANKER



Stahlanker mit Schraubgewinde zur direkten Verankerung von Gewächs- und Gerätehäusern im Erdboden | Material: Stahl | Länge: ca. 500 mm | Menge: 2 Stück je Packung | Benötigte Mindestmenge: 4 Stck. (1 Stck. pro Ecke), je nach Modell mehr (s. Montageanleitung) | Besonderheit: vorgebohrte Löcher in Kopfplatte zur Verschraubung im Fundamentrahmen

ART.-NR.	PREIS €
6722383	99,99



FENSTER-KIT 1&2

Mit den Fenster-Kits lassen Gartenbesitzer mehr Tageslicht in ihr Globel Gerätehaus | Erhältlich in zwei Breiten | Passend für Globel Gerätehäuser mit einer Seitenwandhöhe von 1,78 m (Somnium, Planus und Grat). | Inklusive Seitenfenster und Ersatzpaneele | **Fenster-Kit 1:** B 62 x H 62 cm (Fenster) | **Fenster-Kit 2:** B 124 x H 75 cm (Fenster)

MODELL	FARE	ART.-NR.	PREIS €
Fenster-Kit 1	Silber Metallic	6882468	159,99
	Anthrazit	6882443	159,99
Fenster-Kit 2	Silber Metallic	6882476	299,99
	Anthrazit	6882450	299,99

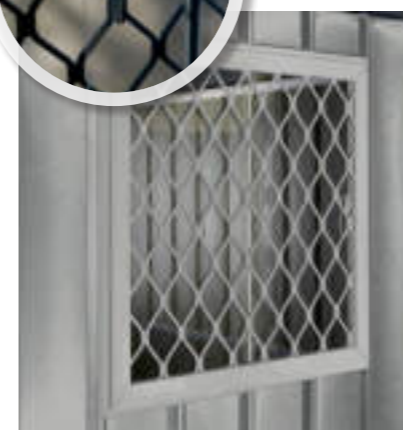

SCHWINGTÜR-KIT 1 & 2

Mit den Schwingtür-Kits 1 & 2 lassen sich in Globel Gerätehäuser zusätzliche, vormontierte Einzeltüren samt Verschlussriegel einbauen | **Schwingtür-Kit 1:** B 67 x H 172 cm | Passend für Seitenwandhöhe: 1,78 m (Somnium, Planus und Grat) | **Schwingtür-Kit 2:** B 67 x 194 cm | Passend f. Seitenwandhöhe: 2 m (Empire, Craft, Spacer)

MODELL	FARBE	ART.-NR.	PREIS €
Schwingtür-Kit 1	Silber Metallic	6882492	129,99
Schwingtür-Kit 1	Anthrazit	6882484	129,99
Schwingtür-Kit 2	Anthrazit	6882500	139,99



SKYLIGHT LICHTPANELEE FÜRS DACH

Die lichtdurchlässigen Dachpaneele lassen Tageslicht in die Gerätehäuser von Globel, ohne auf Diskretion zu verzichten: Die Seiten bleiben geschlossen, und selbst der Einblick ins Gerätehaus von oben ist nicht möglich, da sie lediglich transluzent, aber nicht transparent sind.

MODELL	PASSEND FÜR	ART.-NR.	PREIS €
SKYLIGHT 1	Modelle 65	6882427	29,99
SKYLIGHT 2	Modelle 64, 84, 86, 88	6882435	39,99
SKYLIGHT 3	Modelle 56, 58, 108, 1010, 1015, 1510	6882419	49,99



FUNDAMENTBODENRAHMEN

Für alle Globel Gerätehäuser (ausgenommen Craft, Spacer, Fahrrad-Garage Platea, Tonnen-Magazin Goal) gibt es passende Stahlfundamentrahmen.

Der optional erhältliche Fundamentbodenrahmen aus soliden Stahlstreben erstreckt sich über den gesamten Boden des Gerätehauses – erhöht die Stabilität, erleichtert die Befestigung im Fundament und liefert einen widerstandsfähigen Untergrund für den Innenboden.

Das jeweils richtige Format ist in der Produktabelle der einzelnen Gerätehäuser aufgeführt.



Vitavia

WERK- UND LAGERSTÄTTE ATLAS

Ähnlich dem griechischem Titan ist auch die Werk- und Lagerstätte Atlas von robuster und vielseitiger Natur und besitzt das Potenzial zu einer echten Stütze im aktiven Gartenleben.

Seine Vielseitigkeit beginnt bei der faszinierenden Kombination der verwendeten Materialien. So erlauben Hohlkammerplatten im Dach und in den Oberlichtern den Einfall von leicht gebrochenem Tageslicht, während die Seitenfenster mit kristallklarem Sicherheitsglas ausgestattet sind. Das sorgt nicht nur für ungetrübte Sicht, sondern erleichtert auch das schnelle und unkomplizierte Auffinden von verstautem Gut. Zusätzlich tragen die Streben aus Doppelrahmenprofilen zur Stabilität der Werk- und Lagerstätte bei, ohne dabei die filigrane Ästhetik zu beeinträchtigen. Die äußere Erscheinung des Hauses wird durch Alu-Sandwichpaneelen in einem matten Salbei-Graugrün abgerundet. Ganz gleich, ob Sie sich für die blanke oder die weiße Variante entscheiden, dieses Pultdachhaus zieht zweifellos die Blicke auf sich.

Dank der UV-stabilen Hohlkammerplatten wird das einfallende Licht sanft gebrochen. Die leichtgängige Doppelschiebetür ist dank des eingebauten Zylinderschlosses abschließbar. Durch die mitgelieferten Regenrinnen und passende Fallrohre lässt sich zudem wertvolles Regenwasser sammeln. Die großzügige Raumhöhe von 1,87 bis 2,42 m ermöglicht es, sich mühelos im gesamten Haus aufrecht zu bewegen. 20 Jahre Garantie auf die Konstruktion und 10 Jahre auf die Hohlkammerplatten aus deutscher Herstellung versprechen langanhaltende Freude an diesem Werk- und Lagerraum.

Das Atlas wird als Bausatz ohne Boden geliefert.

NEU!

**DEHNER
Exklusiv**

Kurz & Knapp

- ✓ *Gerätehausneuheit in Vitavia Qualität*
- ✓ *Werk- und Lagerraum mit Tageslicht*
- ✓ *Mit robusten Alu Sandwich-Paneelen in den Seiten, HKP in Dach und Lichtband und ESG in Fenstern*
- ✓ *Kugelgelagerte Doppelschiebetür mit Zylinderschloss*

20 JAHRE GARANTIE¹⁾
AUF KONSTRUKTION UND RAHMEN



10 JAHRE GARANTIE¹⁾
AUF HOHLKAMMERPLATTEN GEGEN VERWITTERUNG

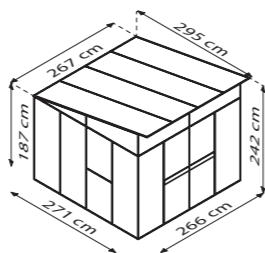
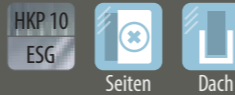

1.769,-³⁾

ATLAS 7800

Grundfläche⁴⁾: ca. 7,8 m² | Außenmaß: B 295 x L 266 x H 242 cm | Sockelmaß: B 271 x L 266 cm | Türmaß: 119 x 177 cm | Seitenfenster: 3 | Oberfenster: 1 | Verglasung: Alu Sandwich-Paneele in den Seiten + HKP ca. 10 mm in Dach und Lichtband + ESG ca. 3 mm in den Fenstern | Farben: Salbei-Grau/Alu eloxiert oder Salbei-Grau/Weiß pulverbeschichtet | Verstärktes Bodenprofil

Farbe	Art.-Nr.	Preis €
Salbei-Grau/Alu eloxiert	5014675	3.499,99
Salbei-Grau/Weiß ²⁾	5014691	3.999,99

ab 3.499,99

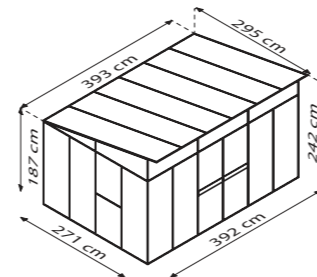

2.199,-³⁾

ATLAS 11500

Grundfläche⁴⁾: ca. 11,5 m² | Außenmaß: B 295 x L 392 x H 242 cm | Sockelmaß: B 271 x L 392 cm | Türmaß: 119 x 177 cm | Seitenfenster: 3 | Oberfenster: 2 | Verglasung: Alu Sandwich-Paneele in den Seiten + HKP ca. 10 mm in Dach und Lichtband + ESG ca. 3 mm in den Fenstern | Farben: Salbei-Grau/Alu eloxiert oder Salbei-Grau/Weiß pulverbeschichtet | Verstärktes Bodenprofil

Farbe	Art.-Nr.	Preis €
Salbei-Grau/Alu eloxiert	5014683	3.999,99
Salbei-Grau/Weiß ²⁾	5014709	4.449,99

ab 3.999,99

Ein starkes Stück



ATLAS 11500⁵⁾ – SALBEI-GRAU/ALU ELOXIERT

ATLAS 7800⁵⁾ – SALBEI-GRAU/WEISS²⁾

Vitavia

GERÄTEHÄUSER AUF VITAVIA-GEWÄCHSHAUSBASIS!

Passende Zubehörartikel wie Arbeitstische und Regale, finden Sie dank der Vitavia-Bauweise auf den Zubehöreseiten im Gewächshausteil (ab Seite 52).

Alutisch mit zwei Ebenen



Aluwandregal



abklappbarer Alutisch

Vitavia

WERK- UND LAGERSTÄTTE SIDERA

Der Name Sidera ist lateinischen Ursprungs und bedeutet so viel wie „Göttin der Sterne“ oder „wie ein Stern“. Und mit der neuen Vitavia Werk- und Lagerstätte bringen Sie Ihr Lagergut so stilvoll in Ihrem Garten unter, dass dieser geradezu im neuen Glanz erstrahlt.

Die verschraubten Doppelrahmenprofile aus eloxiertem oder pulverbeschichtetem Aluminium formen eine beeindruckende Kombination aus Robustheit und Eleganz, die den schlanken Rahmen dieses Raumes bildet. Das Dach ist mit UV-beschichteten Hohlkammerplatten ausgestattet, während die Fenster mit kristallklarem Sicherheitsglas (ESG) und die Seiten mit stabilen Alu-Sandwich-Paneelen in einem matten Salbei-Grau verkleidet sind. Diese Kombination sorgt für ein harmonisches Zusammenspiel von Diskretion, Ästhetik und natürlichem Tageslicht. Die Türen sind oberhalb der Türklinke verglast, während die untere Hälfte geschlossen ist. Zudem sind sie weit zu öffnen, mit einer klassischen Türklinke versehen und abschließbar.

Die Hohlkammerplatten im Dach lassen großzügig Tageslicht in das Innere dieses Raumes strömen, damit verstaute Gegenstände schnell gefunden werden können und handwerkliche Tätigkeiten ohne elektrische Beleuchtung problemlos durchgeführt werden können. Die UV-Beschichtung der Platten gewährleistet, dass sowohl die gelagerten Objekte als auch die Platten selbst keinen Schaden durch die einfallenden Sonnenstrahlen nehmen.

Dank der 1,88 m hohen Seitenwände, die den Raum umgeben, bietet dieser 10,2 m² große Bereich eine großzügige Lagerfläche, die sich dank des hohen Pavillondachs bis in 2,65m Höhe erstreckt.

Das Sidera wird als Bausatz und ohne Boden geliefert.

NEU!

**DEHNER
Exklusiv**

Kurz & Knapp

- ✓ Gerätehausneuheit in Vitavia Qualität
- ✓ Hohe und breite Doppelflügeltür: bequemer Zugang auch mit sperrigen Gegenständen
- ✓ Seiten mit robusten Alu-Sandwich-Paneelen
- ✓ Aluminium-Türklinke und Zylinderschloss wie an Ihrem Hauseingang

20 JAHRE GARANTIE¹⁾
AUF KONSTRUKTION UND RAHMEN



10 JAHRE GARANTIE¹⁾
AUF HOHLKAMMERPLATTEN GEGEN VERWITTERUNG



SIDERA⁹⁾ – SALBEI-GRAU/SCHWARZ²⁾

Leuchtkraft für
den Garten



SIDERA⁹⁾ – SALBEI-GRAU/ALU ELOXIERT

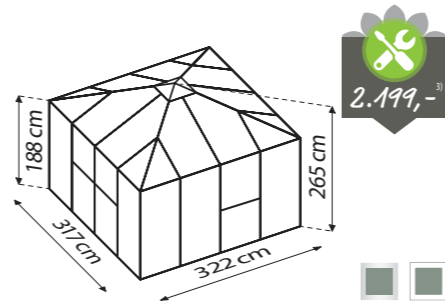

SIDERA 10200
Grundfläche: ca. 10,2 m² | Außenmaß: B 317 x L 322 x H 265 cm
Sockelmaß: B 314 x L 314 cm | Türmaß: 143 x 174 cm |
Seitenfenster: 3 | Kombiverglasung: Alu Sandwich-Paneel
in den Seiten + ESG ca. 3 mm in den Fenstern + HKP ca.
10 mm im Dach | Farben: Salbei-Grau/Alu eloxiert oder Salbei-
Grau/Schwarz pulverbeschichtet | Verstärktes Bodenprofil

Farbe	Art.-Nr.	Preis €
Salbei-Grau/Alu eloxiert	5014717	3.499,99
Salbei-Grau/Schwarz ²⁾	5014725	3.999,99

ab 3.499,99

Die bodentiefen Regenfallrohre helfen beim Sammeln wertvollen Wassers.



Seitenfenster versorgen die Lagerstätte mit Tageslicht und frischer Luft.

großzügige Doppelflügeltür



SATTELDACH ASCONA

Wohin mit dem Profi-Grill, mit Schubkarre und der Heckenschere, wenn die Grill- und Gartensaison vorbei sind? Kein Problem mit dem Gerätehaus Ascona: Hier stehen sie trocken und sicher bis zum nächsten Einsatz.

Mit bis zu 10,88 m² Grundfläche und über 2 Meter Gesamthöhe sind auch umfangreiche Platzbedürfnisse, z.B. für den Rasenmäher, bedienbar. Dabei überzeugt das Ascona durch seine traditionelle Erscheinung im Blockhausstil: Großzügiger Bau, Dachgiebel und Fassaden in der typischen Holzoptik verbreiten einen Hauch von ländlichem Flair.

Wände, Dach und Bodenrahmentteile aus galvanisiertem Stahlblech sind durch eine zusätzliche Polyesterlackierung zuverlässig vor Rost und Kratzern geschützt. Auch Kleinteile und Details sind möglichst aus Stahlblech, sodass weitgehend auf Kunststoff verzichtet wird. Das schont die Umwelt, vom Herstellungsprozess bis zum Ende des Produktlebenszyklus, und ist außerdem schöner. So wurden im belüfteten Giebel einfach die Lüftungsschlitze ausgetanzt, statt mit einem Kunststoffeinsatz ausgestattet.

Das Gerätehaus Ascona wird zerlegt und ohne Boden geliefert und besitzt eine Garantie gegen Durchrostung von 5 Jahren.

natürlicher Look
in Stahlqualität

Kurz & Knapp

- ✓ Gerätehaus mit Satteldach in rustikalem Blockhausstil
- ✓ Belüfteter Dachgiebel
- ✓ Erhältlich in 4 verschiedenen Größen

5 JAHRE
GARANTIE¹⁾
GEGEN
DURCHRÖSTUNG



ASCONA 1112³⁾ - HOLZOPTIK



ASCONA 65³⁾ - HOLZOPTIK

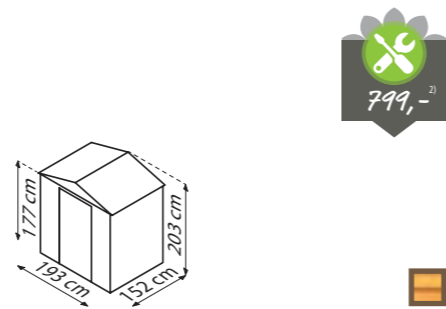

ASCONA 65

Grundfläche ca. 2,48 m² | Außenmaß: B 193 x T 152 x H 203 cm | Sockelmaß: B 181 x T 137 cm | Türmaß: ca. B 84 x H 170 cm | Farben: Holzoptik BLOCKHAUS/Nuss

Farbe	Art.-Nr.	Preis €
Holzoptik/Nuss	6679138	499,99

499,99

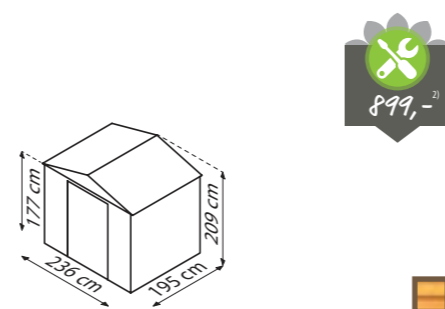

ASCONA 86

Grundfläche ca. 4,03 m² | Außenmaß: B 236 x T 195 x H 209 cm | Sockelmaß: B 224 x T 180 cm | Türmaß: ca. B 105 x H 170 cm | Farben: Holzoptik BLOCKHAUS/Nuss

Farbe	Art.-Nr.	Preis €
Holzoptik/Nuss	6679146	599,99

599,99

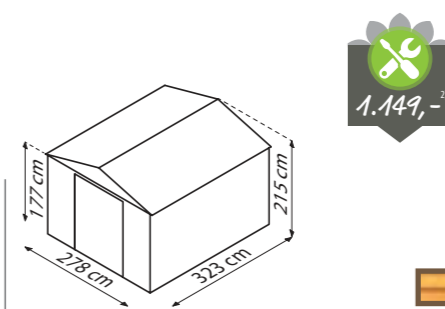

ASCONA 911

Grundfläche ca. 8,22 m² | Außenmaß: B 278 x T 323 x H 215 cm | Sockelmaß: B 266 x T 309 cm | Türmaß: ca. B 125 x H 170 cm | Farben: Holzoptik BLOCKHAUS/Nuss

Farbe	Art.-Nr.	Preis €
Holzoptik/Nuss	6679153	999,99

999,99

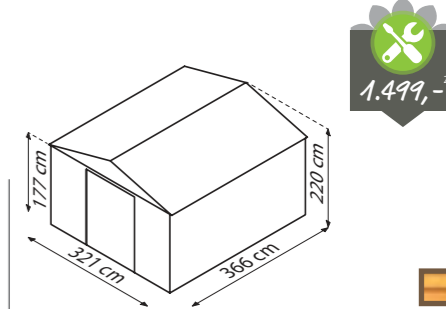

ASCONA 1112

Grundfläche ca. 10,88 m² | Außenmaß: B 321 x T 366 x H 220 cm | Sockelmaß: B 309 x T 352 cm | Türmaß: ca. B 125 x H 170 cm | Farben: Holzoptik BLOCKHAUS/Nuss

Farbe	Art.-Nr.	Preis €
Holzoptik/Nuss	6679161	1.199,99

1.199,99

¹⁾Garantiebedingungen unter: www.eph-schmidt.de/garantiebedingungen ²⁾Optionaler Montagezuschlag - Weitere Informationen finden Sie auf der Katalogrückseite ³⁾Die Ausstattungen sind Zubehör und nicht im Preis enthalten. Alle Maßangaben sind ca.-Angaben und können aus produktionstechnischen Gründen abweichen. Technische Änderungen vorbehalten. Farbwidrigkeit unverbindlich.



GERÄTESCHRANK MONTREUX

Unter einem Quadratmeter Platz benötigt der Geräteschrank Montreux – und schafft dabei erstaunlich viel Stauraum.

Seine Höhe von 1,80 m, die nach außen öffnenden Schwingtüren sowie die mitgelieferten Werkzeugleisten ermöglichen die optimale Raumausbeute. Das integrierte Zylinderschloss erlaubt den sicheren Verschluss Ihres Lagerguts. Der mitgelieferte Fundamentrahmen samt Verankerungskits schafft eine Ebene zwischen Fundament und Innenboden, die zur besseren Isolierung beitragen kann und das Einlegen eines Innenbodens vorbereitet.

Die moderne Farbe Anthrazit matt passt zu praktisch allen anderen Farbtönen in der Umgebung. Das Paneeldesign mit seiner feinrippigen Struktur sorgt für stabile Seitenwände.

Das Metallgeräthehaus wird als Selbstbausatz ohne Boden geliefert.

Raumausbeute
mit Stil

Kurz & Knapp

- ✓ Geräteschrank mit Flachdach und integrierter Schwingtür
- ✓ Polyesterlackierung in elegant mattem Anthrazit
- ✓ Viel Stauraum bei gerade 0,79 m² Grundfläche

5 JAHRE
GARANTIE¹⁾
GEGEN
DURCHRÖSTUNG

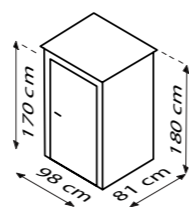

MONTREUX 23

Grundfläche ca. 0,79 m² | Außenmaße: B 98 x T 81 x H 180 cm |
Sockelmaße: B 98 x T 77 cm | Türmaße: ca. B 73 x H 170 cm |
Farbe: Anthrazit matt

Farbe	Art.-Nr.	Preis €
Anthrazit matt	6679286	349,99



349,99

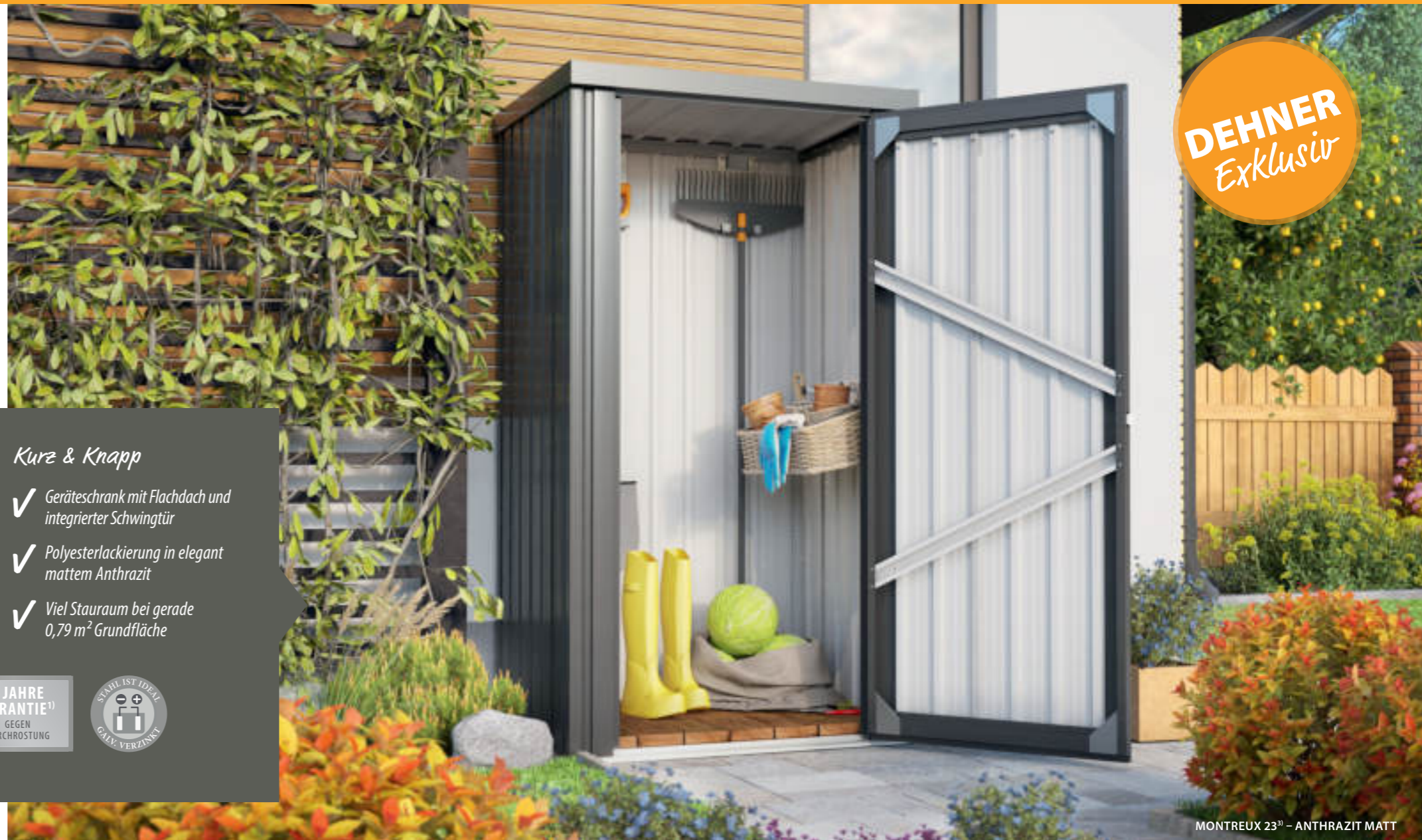

DEHNER
Exklusiv

MONTREUX 23³⁾ – ANTHRAZIT MATT



MONTREUX 23³⁾ – ANTHRAZIT MATT



PRAKTISCHE WERKZEUGHAKEN

Vier stabile Haken erleichtern die systematische Unterbringung des Lagerguts im Montreux.

¹⁾Garantiebedingungen unter: www.eph-schmidt.de/garantiebedingungen ²⁾Optionaler Montagezuschlag – Weitere Informationen finden Sie auf der Katalogrückseite ³⁾Die Ausstattungen sind Zubehör und nicht im Preis enthalten. Alle Maßangaben sind ca.-Angaben und können aus produktionstechnischen Gründen abweichen. Technische Änderungen vorbehalten. Farbabweichung unverbindlich.



FLACHDACH BASEL

Benannt nach der drittgrößten Stadt in der Schweiz, kann auch das kleine Gerätehaus mit Vielem punkten, was die ganz Großen ausmacht.

Die 1,87 m hohen Seiten z. B. erlauben den meisten Nutzern eine durchgängige Stehhöhe in der Bewegungszone des Gerätehauses. Wände, Dach und Bodenrahmenteile aus galvanisiertem Stahlblech sind durch eine zusätzliche Polyesterlackierung zuverlässig vor Rost und Kratzern geschützt. Die nach Außen öffnenden Schwingtüren verleihen dem Haus wohnlichen Charakter und sparen Platz im Inneren. Darüber hinaus lockert ein rundum laufendes Lichtband das Äußere des Gerätehauses auf und garantiert sehr nützlich Tageslicht.

Zusätzlichen Stauraum schafft das Schleppdach, das optional erhältlich ist. Es erweitert den überdachten Bereich um weitere 6,63 m² und kann rechts oder links von der Front montiert werden. Perfekt für Fahrräder und alle Dinge, für die der trockene Platz und der schnelle Zugriff ähnlich wichtig sind.

Das Gerätehaus Basel wird zerlegt und ohne Boden geliefert. Der Bodenrahmen ist inklusive. Er erleichtert die Fixierung einer Folie zum Schutz gegen Feuchtigkeit vom Boden und erleichtert das Einlegen eines Bodens im Inneren des Gerätehauses.

Lichtblick im Garten-Chaos!

- Kurz & Knapp**
- ✓ Gerätehaus mit Flachdach und integrierter Schwingtür
 - ✓ Tageslicht dank umlaufender Lichtpaneele
 - ✓ Optional im Set mit Schleppdach erhältlich

5 JAHRE GARANTIE¹⁾
GEGEN DURCHROSTUNG



BASEL 108³⁾ - ANTHRAZIT MATT

DEHNER
Exklusiv

959,-²⁾

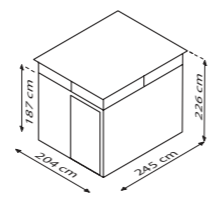

BASEL 78
Grundfläche ca. 4,42 m² | Außenmaß: B 204 x T 245 x H 226 cm | Sockelmaß: B 190 x T 233 cm | Türmaß: ca. B 79 x H 187 cm | Farbe: Anthrazit matt

Farbe	Art.-Nr.	Preis €
Anthrazit matt	6679245	1.499,99

1.499,99

1.149,-²⁾

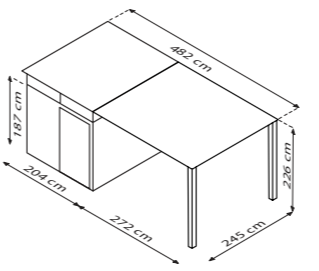

BASEL 78 + SCHLEPPDACH
Grundfläche Haus ca. 4,42 m² | Grundfläche Schleppdach ca. 6,63 m² | Außenmaß: B 482 x T 245 x H 226 cm | Sockelmaß: B 462 x T 233 cm | Türmaß: ca. B 79 x H 187 cm | Farbe: Anthrazit matt

Farbe	Art.-Nr.	Preis €
Anthrazit matt	6679260	1.999,99

1.999,99

1.149,-²⁾

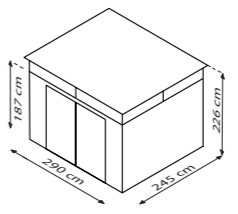

BASEL 108
Grundfläche ca. 6,43 m² | Außenmaß: B 290 x T 245 x H 226 cm | Sockelmaß: B 276 x T 233 cm | Türmaß: ca. B 156 x H 187 cm | Farbe: Anthrazit matt

Farbe	Art.-Nr.	Preis €
Anthrazit matt	6679252	1.999,99

1.999,99

1.499,-²⁾

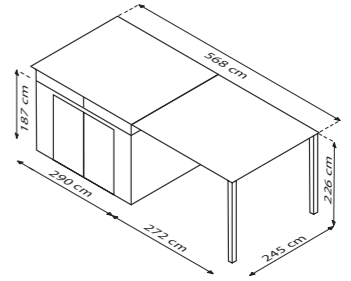

BASEL 108 + SCHLEPPDACH
Grundfläche Haus ca. 6,43 m² | Grundfläche Schleppdach ca. 6,63 m² | Außenmaß: B 568 x T 245 x H 226 cm | Sockelmaß: B 548 x T 233 cm | Türmaß: ca. B 156 x H 187 cm | Farbe: Anthrazit matt

Farbe	Art.-Nr.	Preis €
Anthrazit matt	6679278	2.499,99

2.499,99



BASEL 78²⁾ MIT SCHLEPPDACH - ANTHRAZIT MATT

¹⁾Garantiebedingungen unter: www.eph-schmidt.de/garantiebedingungen ²⁾Optionaler Montagezuschlag - Weitere Informationen finden Sie auf der Katalogrückseite ³⁾Die Ausstattungen sind Zubehör und nicht im Preis enthalten. Alle Maßangaben sind ca.-Angaben und können aus produktionstechnischen Gründen abweichen. Technische Änderungen vorbehalten. Farbwiedergabe unverbindlich.



PULTDACH LUZERN

Freuen Sie sich auf freie Wege im Garten – und Durchblick im Gerätehaus.

Mit dem Gerätehaus Luzern schaffen Sie sich nicht nur einen Ort für verschiedene Gerätschaften an, die jetzt noch im Garten stehen, sondern finden Ihr verstautes Gut dank Tageslicht auch ohne Probleme wieder. Ein Lichtband zwischen Dach und Tür in der Frontseite sorgt für genügend Licht, und die 1,75 bis 2,03 m hohen Seiten für einen geraden Rücken in der Bewegungszone des Gerätehauses.

Wände, Dach und Bodenrahmentteile aus galvanisiertem Stahlblech sind durch eine zusätzliche Polyesterlackierung zuverlässig vor Rost und Kratzern geschützt. Das schlichte Pultdach und die zwei erhältlichen Farben erlauben die diskrete Integration in den modernen Garten.

Die innenlaufenden Schiebetüren lassen sich auch bei Schnee vor dem Haus mühelos öffnen und sind mit einem Vorhängeschloss verschließbar.

Das Gerätehaus Luzern wird zerlegt und ohne Boden geliefert und besitzt 5 Jahre Garantie gegen Durchrostung.

Diskret & offen zugleich

Kurz & Knapp

- ✓ Übersicht dank Tageslicht
- ✓ Gerätehaus mit Pultdach, Lichtpaneelen und Schiebetüren
- ✓ Erhältlich in zwei gedeckten Farbtönen und in zwei Größen

5 JAHRE GARANTIE¹⁾
GEGEN DURCHRÖSTUNG



899,-²⁾

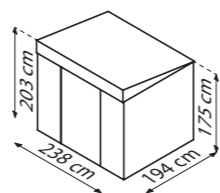

LUZERN 86

Grundfläche ca. 4,05 m² | Außenmaß: B 238 x T 194 x H 203 cm | Sockelmaße: B 224 x T 181 cm | Türmaße: ca. B 103 x H 173 cm | Farben: Tanne/Weiß oder Anthrazit Matt

Farbe	Art.-Nr.	Preis €
Tanne/Weiß	6679187	649,99
Anthrazit Matt	6679179	649,99

649,99

999,-²⁾

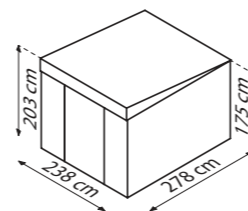

LUZERN 89

Grundfläche ca. 5,98 m² | Außenmaß: B 238 x T 278 x H 203 cm | Sockelmaße: B 224 x T 267 cm | Türmaße: ca. B 103 x H 173 cm | Farben: Tanne/Weiß oder Anthrazit Matt

Farbe	Art.-Nr.	Preis €
Tanne/Weiß	6679203	799,99
Anthrazit Matt	6679195	799,99

799,99



Anthrazit Matt oder Tanne/Weiß



LUZERN 89³⁾ – ANTHRAZIT MATT



DEHNER
Exklusiv

LUZERN 89³⁾ – TANNE/WEISS

// das übernehmen wir geru

MONTAGE



Jedes Vitavia Gewächshaus wird so entwickelt, produziert und verpackt, dass Hobbygärtner es selbst aufbauen können.

Aber: Sie müssen es nicht!

Für den Fall, dass Ihr neues Gewächshaus kurz vor Ihrem Urlaub kommt, Sie einfach anderweitig eingebunden sind oder sich lieber voll auf das Gärtnern konzentrieren, ist Dehner bereits mit einem Montage-Team in Kontakt, das Ihnen die Aufbauarbeit gerne abnimmt.

Für weitere Informationen oder bei Fragen erreichen Sie das Fachmarkt-Team von eph schmidt unter: +49 231 941655-80

Die passenden Montagepreise zu jedem Gewächshaus finden Sie auf den einzelnen Produktseiten an dieser Stelle:



Bei den angegebenen Preisen handelt es sich um den optionalen Montagezuschlag. Dieser beinhaltet die Montage des Bausatzes sowie die An- und Abreise des Monteurs.



eph
schmidt

E. P. H. Schmidt & Co. GmbH

Höfkerstraße 30 • 44149 Dortmund

www.eph-schmidt.de • www.vitavia.de

E-Mail: verkauf@eph-schmidt.de

Telefon: +49 231 941655-0

Fax: +49 231 941655-99



Dehner

GARTEN & ZOO



PARTNER IM FACHHANDELS-EXKLUSIVPROGRAMM